



Q3

Audi Q3

A la vanguardia de la técnica **Audi** 



Página

Fascinación

4 Audi Q3

Técnica

24 Eficiencia Audi

36 Audi drive select

26 Audi ultra

38 Audi connect

28 TFSI®

40 MMI® – Multi Media Interface

30 TDI®

42 Sistemas de asistencia

32 S tronic®

44 Luces

34 quattro®

Equipamientos

48 Audi exclusive

66 Inserciones decorativas

50 Paquete óptico offroad Audi exclusive

68 Luces y retrovisores

52 S line

69 Equipamientos de exterior

56 Guías de estilo

71 Equipamientos de interior

58 Pinturas de la carrocería

74 Infotainment

60 Llantas/Neumáticos

76 Sistemas de asistencia

62 Asientos/tapicerías de los asientos

77 Técnica

65 Revestimiento interior del techo

79 Garantía adicional Audi

Otros

80 Accesorios Originales Audi

88 Dimensiones

84 Q3 collection

90 Índice

86 Datos técnicos

96 Fascinación Audi

En diálogo: códigos QR Audi

Descubra el Audi de una forma aún más directa: instale en su smartphone una aplicación QR y a continuación capture el código QR o utilice el enlace indicado en su navegador.



Los equipamientos de los vehículos ilustrados en el apartado Fascinación se encuentran en la página 95.
Los valores sobre el consumo de combustible y las emisiones de CO₂ se encuentran a partir de la página 86.



Audi Q3

**Una nueva ruta
hacia nuevas expectativas.**

Hoy aquí, mañana allá. Su vida y su forma de pensar están marcadas por la movilidad. Un estilo de vida que requiere un automóvil que esté a la altura de sus necesidades. Tan extraordinariamente preparado que solo tendrá que sentarse en él para encontrar la respuesta a sus nuevas expectativas. El Audi Q3 es ese automóvil. Potente, manejable, compacto, espacioso, elegante y eficiente.

El Audi Q3. Nuevos tiempos. Nuevas expectativas.







La apariencia exterior es la carta de presentación de cada persona. En el caso del Audi Q3 su exterior evoca claramente el lenguaje formal de un SUV, pero le añade un carácter inequívocamente urbano. Su mirada decidida subraya una marcada personalidad, marcada por un cuerpo musculoso, la dominante Singleframe y las entradas de aire en una posición muy baja. Las estilizadas luces de tecnología LED aportan un aire vanguardista a la zaga del Audi Q3. La puerta envolvente del maletero realza visualmente la anchura del automóvil y, al mismo tiempo, facilita la carga. El Audi Q3 posee una poderosa personalidad que ofrece múltiples facetas.

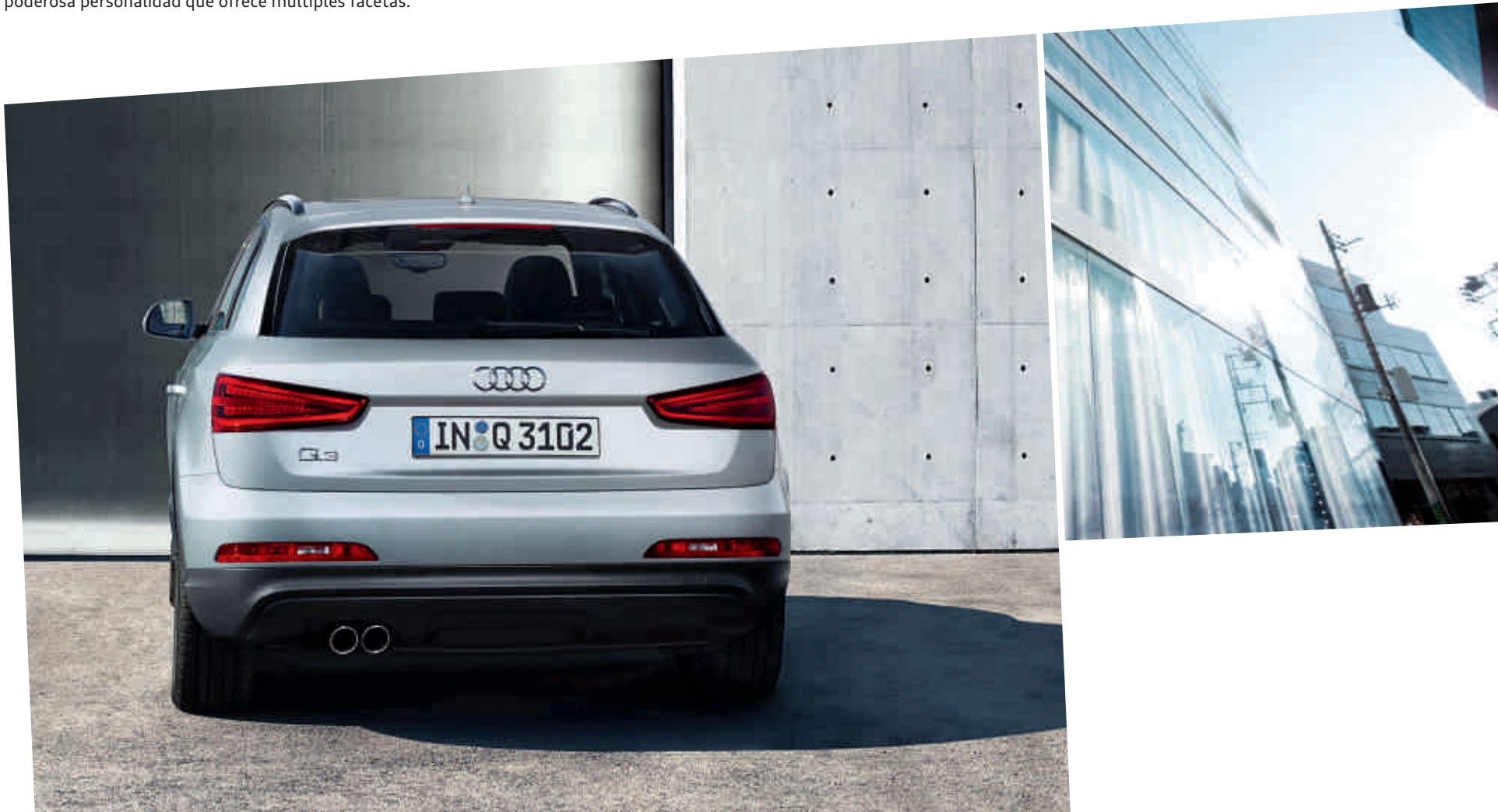



Dinamismo desde cualquier ángulo: Su atlética silueta se acentúa con una luneta trasera inclinada que denota una deportividad adaptada a la ciudad. Las láminas del paso de rueda, en el color de la carrocería o de contraste, realzan su marcado carácter. Una fascinante combinación de luces y sombras modela su lateral. Y el techo panorámico de cristal abre al cielo su amplio habitáculo. Disfrute del panorama.







Una nueva ruta hacia el placer de conducción.

Suba a su Audi Q3, arranque y comience a dar forma a sus planes y proyectos sin perder un segundo.

Sienta la extraordinaria fuerza de los motores TFSI y TDI que le impulsan hacia adelante. Propulsores eficientes y dinámicos. De 140 a 211 CV (103 a 155 kW), para alcanzar una velocidad de hasta 230 km/h. Con el sistema de recuperación y el start-stop, ahorrará combustible en cada trayecto de un modo activo y reducirá las emisiones de CO₂. Más lejos.



Los valores sobre el consumo de combustible y las emisiones de CO₂ se encuentran a partir de la página 86.



Una nueva ruta hacia la gran ciudad.

Contrastes, sensaciones, fascinación. Las características de una vibrante metrópolis, también están presentes en el Audi Q3. Rasgos que dejan mucho espacio para la individualidad, el diseño y la moda.

Si desea probar el Audi Q3 en acción, capture este código QR con su smartphone. O utilice el siguiente enlace en su navegador: www.audi.com/q3film





La gran ciudad. Un recorrido de curvas y rectas, largas vías de salida y estrechos callejones. El Audi Q3 está extraordinariamente preparado para el terreno. La tracción integral permanente quattro mantiene el control incluso en carreteras difíciles o en condiciones meteorológicas adversas. Con el cambio de marchas de doble embrague y 7 marchas S tronic, los cambios se realizan de forma instantánea, ya que la marcha deseada está preparada antes de que usted la seleccione. El Audi drive select opcional con amortiguación regulable le permite elegir un estilo de conducción individual. Este sistema le ofrece la posibilidad de conducir en sintonía con su estado de ánimo en cada momento: deportivo o más bien confortable. Y para garantizarle que su viaje transcurre siempre hacia adelante, en las subidas contará, además, con el asistente de arranque opcional.

Un día largo. Una noche que no acaba. No importa cuál sea el trayecto que le está esperando, ya que con los sistemas de asistencia opcionales del Audi Q3 llegará a su destino de un modo más seguro y confortable. El Audi side assist vigila la zona posterior y los laterales del automóvil y al cambiar de carril avisa a los vehículos de los carriles adyacentes que circulan por delante. El Audi active lane assist reconoce las líneas de la calzada y, mediante una ligera corrección del volante, le ayuda a mantenerse en el carril. Y el asistente de aparcamiento, con su cámara de marcha atrás, le ayuda a maniobrar incluso en plazas de aparcamiento con poca visibilidad.





Una nueva ruta hacia **el bienestar.**

Más espacio para usted. Para su crecimiento personal. Una presencia tan rotunda como exclusiva. Es el interior del Audi Q3. Desde el lado del conductor hasta la puerta del acompañante se extiende una línea horizontal continua que envuelve al conductor. Las inserciones decorativas, a elegir entre maderas nobles o aluminio, aportan un toque exclusivo, que el paquete de iluminación interior en tecnología LED integra en el conjunto con gran armonía. El característico volante de cuero con diseño de 4 o 3 radios "Q", es muy manejable y cómodo, igual que el pomo de la palanca de cambio de cuero.

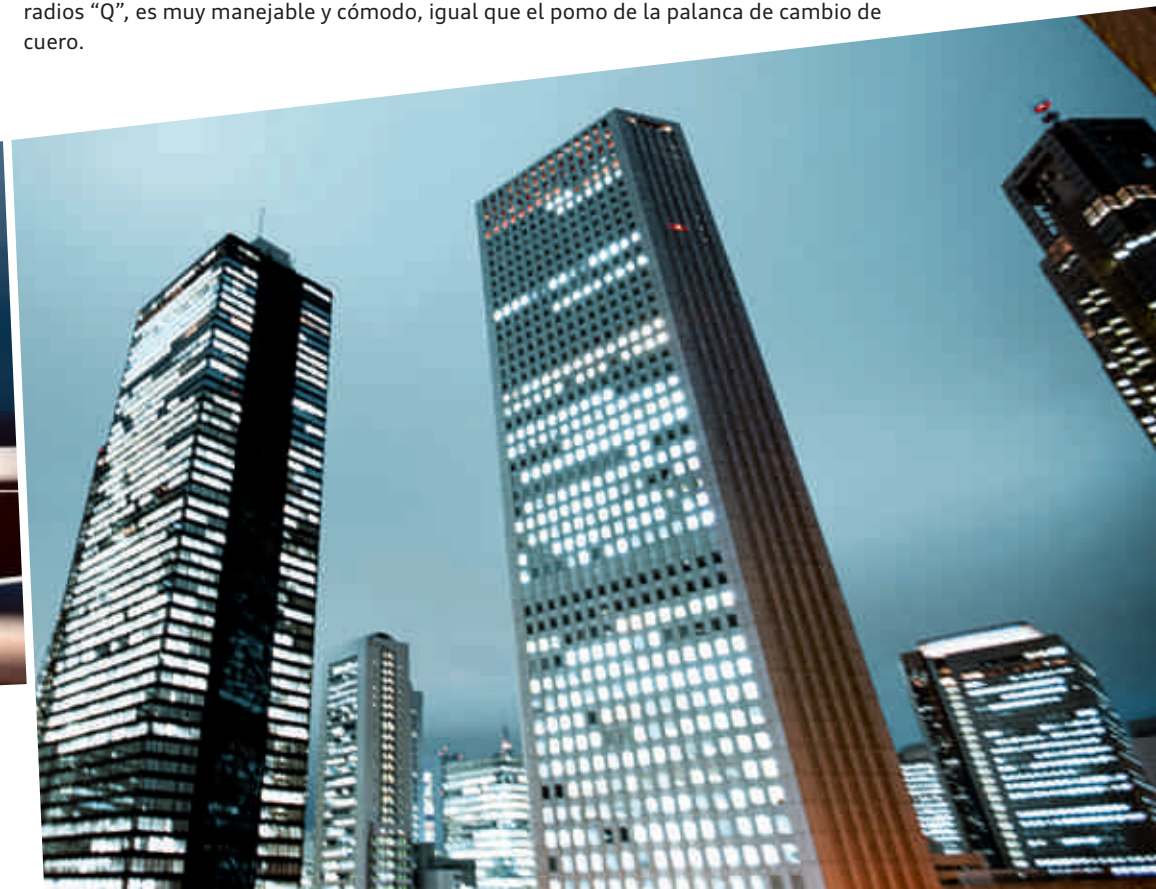



Lleve siempre consigo su música preferida. Con el MMI Navegación plus que incluye un disco duro de 20 GB, podrá utilizar numerosos medios de reproducción y funciones de confort. La pantalla en color de 7 pulgadas y alta resolución ocupa una posición muy visible, en el centro del cuadro de mandos. Además, dispone de una interfaz Bluetooth y del Audi music interface, con el que podrá conectar su iPod o reproductor de MP3. Un placer que no es únicamente acústico, sino también visual: el sistema de sonido BOSE Surround Sound. Los altavoces de graves delanteros reciben una iluminación indirecta que le otorga una espectacular apariencia que unida a los 14 altavoces de agudos convierten al Audi Q3 en una auténtica Jukebox móvil. Suba el volumen y disfrute del viaje.









Asientos tapizados con telas de primera calidad o, si lo prefiere, en refinado cuero, subrayan el extraordinario acabado del habitáculo. Acomódese, tanto el asiento del conductor como el del acompañante y los asientos traseros disponen de mucho espacio para las piernas. Su equipaje también viajará de forma holgada, ya que el generoso espacio de carga puede ampliarse, aún más, abatiendo la banqueta trasera o el asiento del acompañante.





El viaje llega a su fin. ¿O quizás no? Aunque ya haya llegado a su destino, con el Audi Q3 no aguantará mucho tiempo en el mismo sitio. Mantenga su nivel de exigencia y siga en ruta con el Audi Q3.





También su Audi luce nuestro distintivo de eficiencia extraordinaria:

Nuestros vehículos no solo simbolizan deportividad, progresividad e innovaciones técnicas, sino representan sobre todo un uso inteligente de los recursos.

Un ejemplo: los motores TDI con tecnología common rail. Gracias a la combinación de inyección directa y turboalimentación, garantizan una combustión altamente eficiente del gasóleo. Los motores TFSI trabajan conforme al mismo principio e impresionan asimismo por su mayor potencia y par motor acompañados de un menor consumo. Los propulsores Audi se perfeccionan sistemáti-

camente desde hace años. Esto significa que actualmente son más potentes que nunca, presentando al mismo tiempo un menor peso y por consiguiente un consumo reducido. Una impresionante plasmación de nuestra estrategia de obtener más potencia de una menor cilindrada. También proporcionan más eficiencia el sistema start-stop y de recuperación.

El cambio de doble embrague S tronic aprovecha de manera ideal las ventajas de los motores Audi de gran elasticidad: Su gran extensión permite avanzar con gran reprise incluso a regímenes de

revoluciones bajas. Esto reduce el consumo de combustible.

El modo efficiency del Audi drive select le ayuda a aprovechar potenciales de ahorro adicionales: desde el desplazamiento selectivo del punto de cambio en los modelos con cambio automático hasta la adaptación del sistema climatizador según las necesidades. Esto posibilita una mayor autonomía por cada depósito de carburante y reduce las emisiones de CO₂. La optimización de la aerodinámica mediante el alerón de techo de gran tamaño, los listones aerodinámicos latera-

les en el portón trasero o el revestimiento de los bajos contribuyen a un ahorro de combustible adicional.

Como puede ver, el Audi Q3 incorpora numerosas tecnologías que le permiten viajar de forma no solo más confortable y dinámica, sino también más eficiente. Hallará más información al respecto en las páginas siguientes.





Con Audi ultra hasta el podio: el Audi R18 TDI

Audi ultra:

Cada gramo de menos aumenta las ventajas.

Audi ultra, la tecnología pionera de construcción ligera de Audi, es algo más que la suma de sus componentes. Combina los materiales innovadores, los principios de diseño inteligentes y los procesos de producción respetuosos con los recursos para crear un concepto global. Muchas medidas de construcción ligera Audi ultra se aplican ya actualmente en los modelos Audi Q3.

Esto empieza ya por la carrocería. La construcción monocasco de acero del Audi Q3 aún a peso reducido y rigidez incrementada. En el lugar adecuado se utiliza exactamente la cantidad de material

necesaria. La carrocería está formada por planchas finas de acero conformado en caliente y en frío. Los componentes de aluminio en el capó del motor, los ejes delantero y trasero, así como las llantas de aleación ligera de aluminio, no solo reducen el peso total, sino también las masas no suspendidas, cuyo resultado es un mayor confort de marcha.

Las tecnologías de propulsión tales como la inyección directa de combustible y la turboalimentación han dotado a los motores Audi de una potencia creciente. Los modernos motores TDI y

TFSI del Audi Q3 generan más potencia a partir de una menor cilindrada, lo cual los convierte en más ligeros que los propulsores equivalentes de esta clase de potencia.

Cada componente de construcción ligera repercute en otros componentes, cuyas dimensiones también pueden reducirse. El resultado es un proceso de desarrollo continuo hacia un peso cada vez menor y una eficiencia cada vez mayor. En cifras: un vehículo 100 kg más ligero puede ahorrar hasta 0,3 l de combustible cada 100 km.

Los requisitos planteados a los vehículos modernos son contradictorios: Por un lado deben ofrecer mayor potencia y confort, y por otro deben ser más ahorradores y eficientes. Audi ultra concilia esta contradicción: sometemos cada componente al banco de pruebas. Los requisitos: un alto grado de funcionalidad con el menor peso posible. El resultado: una combinación de materiales inteligente, que permite incluso utilizar motores más pequeños. Ésos son capaces de propulsar un vehículo más ligero con tanta agilidad como lo hacían los anteriores motores de mayor tamaño. Así por ejemplo, en 2011 se proclamó vencedor en Le Mans el R18 TDI con un motor V6, mientras que su igualmente victorioso predecesor, el R15 TDI 2010, todavía rodaba por el circuito con un motor V10.

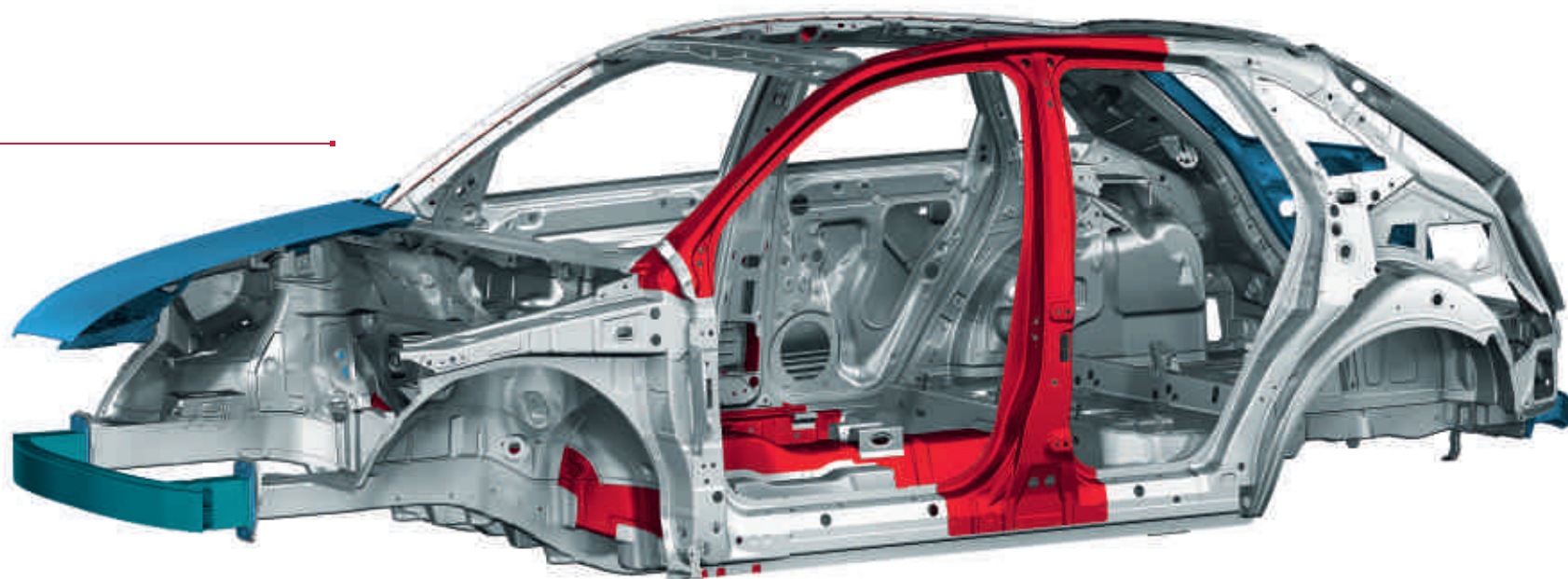

- Chapa de aluminio
- Perfil de aluminio
- Acero conformado en caliente
- Acero conformado en frío



Bomba de alta presión

Turbocargador de fundición de acero

Muchas horas de tiempo de desarrollo. Miles de kilómetros de prueba. ¿Y por qué todo esto?

Bastan unos segundos para entenderlo.

En la tecnología FSI®, el carburante se inyecta directamente en la cámara de combustión vaporizado en partículas muy finas. De este modo, la gasolina se suministra en milésimas de segundo – con una exactitud de gotas –, cuando el motor lo requiere. Así, se aprovecha mejor el combustible y en consecuencia se minimiza el consumo.

El Audi Q3 incorpora la tecnología TFSI. Lo que la hace especial es que combina las ventajas del FSI® con las de una turboalimentación. Gracias a esta combinación del concepto FSI y la turboalimentación, se consigue, junto a unos niveles de rendimiento extraordinarios, una dinámica excelente y una aceleración todavía mejor. Usted

podrá sentirlo cuando acelere el motor 2.0 TFSI de 211 CV (155 kW). Su par máximo de 300 Nm le impulsa de 0 a 100 km/h en solo 6,9 segundos. El motor 2.0 TFSI de 170 CV (125 kW) genera un par máximo de 280 Nm, que mantiene constante en un espectro de velocidades de giro de 1.700 a 4.200 rpm.

Los valores sobre el consumo de combustible y las emisiones de CO₂ se encuentran a partir de la página 86.



Los inyectores se abren y cierran en fracciones de milésima de segundo inyectando combustible varias veces en la cámara de combustión a una presión de hasta 1.800 bar. En una fase de inyección, solo se inyectan ínfimas cantidades, inferiores a una milésima de gramo.



La preinyección conduce a una combustión “blanda”, y por consiguiente a una acústica de combustión excelente y a un funcionamiento del motor suave.

TDI®

Dicho de otro modo: ¿Dónde está el depósito de carburante?

La mitad de los Audi que se venden actualmente son diesel. Lo que ahora parece normal, hace 20 años causó la mayor sensación: Audi revolucionó el mercado con el primer motor TDI de 2,5 litros. En el tiempo transcurrido desde entonces, innovaciones como la tecnología common rail han aumentado la eficiencia del TDI. Los inyectores proporcionan una distribución del carburante sutil y precisa. Así, en comparación con los primeros

motores TDI, los actuales consumen menos, mientras que su potencia ha aumentado. Por lo tanto, era perfectamente previsible que la tracción diesel llegaría al deporte del motor. Y con gran éxito: en 2006, el Audi R10 TDI fue el primer automóvil de carreras con un motor diésel en vencer en Las 24 Horas de Le Mans, y en los años siguientes Audi continuó sumando victorias, la última en 2011.

En el Audi Q3, el motor 2.0 TDI con 177 CV (130 kW) convence desde los primeros metros. De este modo, alcanza su momento par máximo de 380 Nm a 1.750 rpm, desarrollando su potencia de un modo uniforme y vibrante. En solo 8,2 segundos llegará a 100 km/h, y no tardará mucho más en llegar a la velocidad máxima de 212 km/h. Pero en el Audi Q3 no solo impresiona su fuerza de tracción, sino también su eficiencia:

a los 100 km el motor 2.0 TDI de 140 CV (103 kW) con tracción delantera solo consume 5,2 l de diesel. Además, este motor se caracteriza por su buena acústica y su majestuoso funcionamiento.

Turbocargador con geometría de turbinas regulable mejorada

Propulsor con rozamiento reducido

Módulo de eje balanceador

Sistema de inyección a alta presión de 1.800 bar

Bomba de aceite de presión regulada



Motor 2.0 TDI

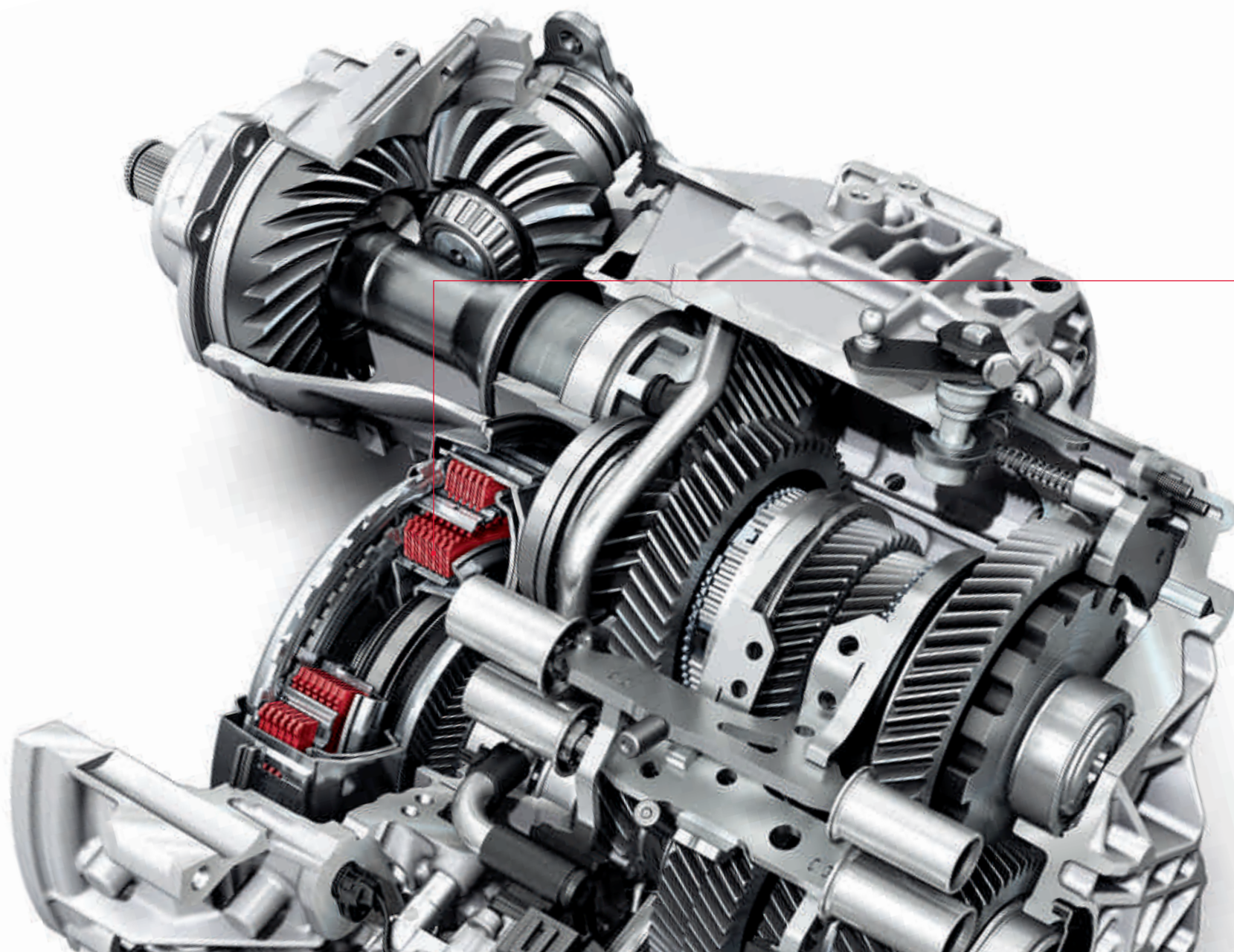

¿Qué aportan dos embragues?

Doble ahorro: tiempo y energía.

El cambio de doble embrague de 7 velocidades S tronic permite realizar el cambio rápidamente sin apenas interrupción de la tracción, lo que le hace especialmente eficiente.

En 1985, Walter Röhrl ya probó esta técnica en el Audi Sport quattro S1, y se mostró entusiasmado con los resultados. Un entusiasmo que los conductores de un Audi han compartido con él hasta hoy. Pues el moderno S tronic cambia las marchas con la mayor rapidez. Para ello, incorpora dos embragues de discos que sirven para los distintos cambios de marcha. Un gran embrague transmite el par de rotación, mediante un árbol macizo, a los piñones de las marchas impares. Un segundo

embrague proporciona, mediante un árbol hueco, las marchas pares. Ambos subcambios se mantienen permanentemente activos, pero en cada momento solo hay uno conectado por presión al motor mediante el embrague cerrado. Cuando el conductor acelera por ejemplo en tercera marcha, el segundo subcambio ya tiene preparada la cuarta marcha. El cambio de marchas se produce muy rápidamente al cambiar de embrague (el primer embrague se abre mientras el segundo embrague se cierra muy rápidamente). El cambio de marcha dura solo unas centésimas de segundo y se realiza casi sin interrupción de la fuerza de tracción. Tan rápido y fluido, que el conductor apenas lo percibe.

No importa si el conductor selecciona el modo totalmente automático con los programas D (Drive) y S (Sport) o bien cambia de marcha manualmente, mediante la palanca de cambio o las levas de cambio opcionales situadas detrás del aro del volante: en ambos casos la sensación de cambio es precisa y deportiva. En cualquier tipo de dinámica, el S tronic demuestra su alto grado de eficacia, porque gracias a su elevada eficiencia el consumo de combustible desciende y las emisiones de sustancias contaminantes se reducen.

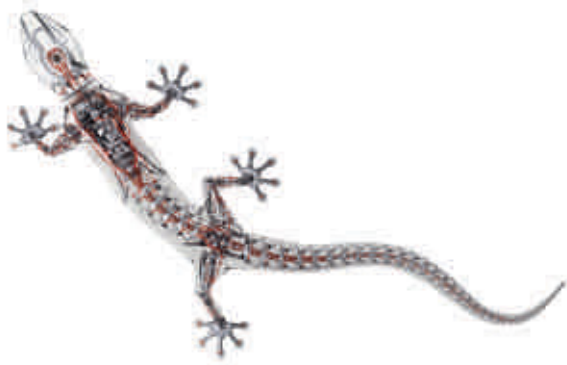

¿Por qué utilizar solo dos ruedas si un coche tiene cuatro?

La tracción integral permanente quattro®.

quattro es una tracción integral permanente. Si las ruedas de uno de los ejes del automóvil pierden adherencia a la calzada y amenazan con derrapar, el control selectivo del momento, mediante la caja de transferencia y el embrague de discos múltiples, distribuye el momento de

tracción al eje o a la rueda concreta con mayor adherencia. El resultado es una mejor tracción y, con ella, una mejor aceleración, que deriva en una mayor seguridad, gracias a la generación de fuerzas tangenciales más uniformes.

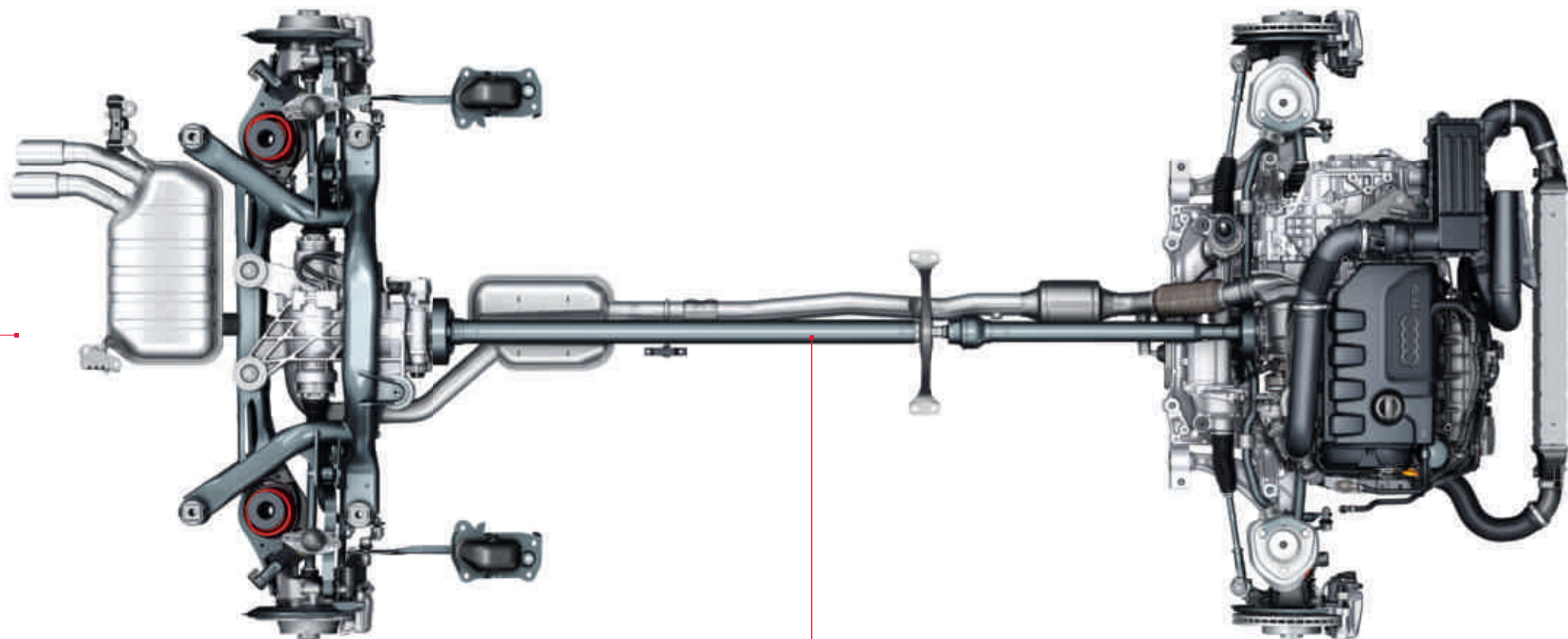

El tren de tracción quattro

¿Por qué el Audi Q3 le sienta tan bien?
Porque se adapta a usted perfectamente.

Audi drive select.



comfort



dynamic



auto

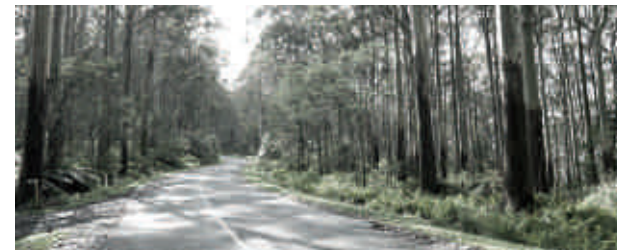

efficiency



Cada fabricante tiene su propia definición de dinámica de marcha. Nosotros la definimos así: conduzca tal como se sienta. Con el Audi drive select opcional podrá controlar cada uno de los componentes del automóvil pulsando un botón y cambiar, de este modo, el comportamiento de su Audi.

Tiene a su disposición cuatro modos: comfort, dynamic, auto y efficiency. El ajuste del automóvil

en cada uno de los modos depende del equipamiento. Así, el Audi drive select influye en el motor, la dirección y en el S tronic, también en el comportamiento de las marchas del cambio automático. Según el modo, el motor y el cambio reaccionan a los movimientos del pedal del gas con mayor o menor espontaneidad. En el cambio de marchas, se alternan el número de revoluciones en el que tiene lugar el cambio: en el modo dynamic, el número de revoluciones es más alto,

en el comfort, disminuye. Además, la dirección puede adecuarse a la situación de marcha, desde un ajuste duro y deportivo hasta un ajuste confortable. Como opción, el Audi drive select puede combinarse con el tren de rodaje con regulación de la amortiguación. De este modo, las propiedades de conducción pueden adaptarse a cada situación de marcha concreta. El modo comfort es especialmente adecuado cuando desee recorrer un trayecto largo, con la máxima relajación posi-

ble. El modo auto ofrece en su totalidad una sensación de marcha confortable y sin embargo deportiva. Mientras que el modo dinámico brinda una conducción marcadamente deportiva. El modo eficiencia está enfocado a una conducción que reduce el consumo de combustible. Como parte integrante del Audi drive select, se distingue por un programa de cambio mejorado que optimiza la energía.

Proyecto de investigación:
"Audi Urban Mobility"

Sin conductor hasta la cima.



El proyecto de investigación "Audi Urban Mobility" demuestra lo eficaz que puede llegar a ser la interconexión en red entre el vehículo y el entorno. En el marco de este proyecto, nació un vehículo basado en el Audi TTS, que en septiembre de 2010 ascendió por sí solo y sin conductor el tramo de montaña de 20 kilómetros de longitud de Pikes Peak, en las Montañas Rocosas. En este proyecto se utilizó un sistema electrónico que ayuda al conductor a evitar las situaciones peligrosas. Y con estos conocimientos seguimos desarrollando el Audi connect. Para que esté interconectado cada vez mejor y de este modo pueda circular más seguro.

Audi connect:

La combinación inteligente de Internet, vehículo y conductor.

El mundo se interconecta, y su Audi con él. El Audi connect no solo introduce Internet en el vehículo, sino que además aprovecha las posibilidades que le ofrecen su smartphone, tableta u ordenador portátil. En el futuro, Audi connect también posibilitará el intercambio de datos entre vehículos, así como entre el vehículo y la infraestructura. Para un placer de conducción y confort aún mayores.

Directamente desde Internet, con Audi connect puede buscar cómodamente en el MMI cualquier

destino especial deseado, consultar las noticias más recientes y las previsiones meteorológicas actuales para el destino de navegación planificado. La transmisión de datos tiene lugar online a través del módulo UMTS del autoteléfono Bluetooth, disponible de forma opcional para el MMI Navegación plus.

Al mismo tiempo, el Audi connect le ofrece un acceso inalámbrico a Internet mediante punto de acceso Wi-Fi. Durante el trayecto, los acompañantes pueden consultar cómodamente informa-

ciones y correos electrónicos o navegar por Internet desde su terminal móvil. Para algunos smartphones está disponible una aplicación para el Audi music stream¹. En los componentes de equipamiento o en su Servicio Oficial Audi hallará la información detallada sobre disponibilidad, derechos y tarifas de utilización.

¹ Para informarse sobre la fecha de lanzamiento exacta, consulte a su Servicio Oficial Audi.

² Google y el logo de Google son marcas registradas de Google Inc.



myAudi

Introducción de
destinos a través
de myAudi o
Google Maps

POI

Búsqueda de los
puntos de interés
que incluye mando
por voz



Audi music stream¹

Acceso a emisoras de radio
de todo el mundo mediante
aplicación de smartphone
y conexión Wi-Fi



Navegación con
imágenes de Google
Earth²



Google Street View²

Para la exploración
de los lugares en
360 grados



Noticias online

Textos e imágenes
sobre la actualidad
mundial



Información
meteorológica

Previsiones y mapas del
lugar deseado



Boletines de tráfico online

Información detallada sobre la
densidad del tráfico, p. ej. de
tramos de carretera concretos;
información más rápidamente
sobre la formación y la disolución
de retenciones



Informaciones de
viaje

Los más actualizados
consejos y gráficos de
viaje tomados de
Internet para la ruta
introducida



Punto de acceso
Wi-Fi



Si desea disfrutar de la variedad de
Audi connect, capture este código QR con
su smartphone. O utilice el siguiente
enlace en su navegador:
www.audi.com/audiconnectq3



Bluetooth: Mediante la instalación básica “Bluetooth” puede conectar su teléfono móvil al automóvil. Así, podrá hablar libremente mediante el micrófono.



Teléfono: La instalación para teléfono móvil disponible como opción, dispone de una pantalla de selección con listas de llamadas, agenda de direcciones y superficie de selección como configuración inicial.



MMI Navegación plus: El sistema de infotainment ofrece, entre otros, una visualización de los mapas en 3D y representación en 3 dimensiones de los lugares y edificios de interés. Además, cuenta con un disco duro de 20 GB para almacenar su música favorita.

Siga su intuición. Llegará a dónde se proponga.

La superioridad se demuestra en cada detalle. La oferta multimedia opcional del Audi Q3 está a la altura de las expectativas más exigentes. En concreto el MMI Navegación plus cubre las necesidades de los usuarios más exigentes.

La pantalla en color TFT de 7 pulgadas abatible está situada junto al equipo de radio Concert, justo encima de la unidad de control del salpicadero. Así, siempre tendrá un gran número de datos a la

vista. Elija navegar entre las tres rutas alternativas que se representan en un mapa en 3D. La coloración de la topografía destaca con mayor claridad aún el recorrido. Además, si lo desea, pueden mostrarse un gran número de curiosidades turísticas o puntos de interés, como restaurantes o gasolineras.

Para los amantes de la música, el Audi Q3 ofrece algo muy especial. En combinación con el MMI Navegación plus opcional, el sistema de sonido

BOSE Surround Sound reproduce con plenitud un sonido envolvente 5.1. 14 altavoces de altas prestaciones, incluidos un Subwoofer y un altavoz central y el amplificador de 10 canales DSP con una potencia total de 465 vatios. Los altavoces de graves de las puertas delanteras disfrutan de una iluminación de gran efecto y hacen que su trayecto sea un espectáculo de sonido que se convierte en uno de los mayores atractivos del automóvil.



Media: A través de este menú se controla el acceso a las fuentes externas o al jukebox del MMI Navegación plus.

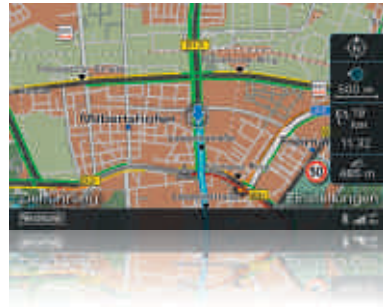

Audi connect: Boletines de tráfico online
No solo le indicará la ruta correcta hasta su destino, sino también la más rápida. Los boletines de tráfico online para la guía de ruta dinámica ofrecen, además de la información sobre la densidad del tráfico, información más rápidamente sobre la formación y la disolución de retenciones, así como una mayor cobertura de la red viaria.



Audi connect: Información de viaje/meteorología proporciona las previsiones meteorológicas e información actualizada, p. ej. infográficos y mapas meteorológicos del lugar de destino. **Audi connect: Noticias online** proporciona una información exhaustiva sobre la actualidad mundial.



Audi connect: Navegación con imágenes de Google Earth y Street View posibilita la navegación con imágenes aéreas y por satélite de alta resolución, fotos, orografía del terreno, carreteras y sus denominaciones, así como las direcciones comerciales. Mediante Street View podrá hacerse, ya durante el trayecto, una idea fiel a la realidad del lugar de destino. Con la **búsqueda de los puntos de interés (POI)** de Google con mando por voz obtendrá sugerencias detalladas **sobre destinos de viaje**. La introducción de destinos mediante **myAudi o Google Maps** si lo desea permite una planificación cómoda de la ruta con destinos de navegación individuales en el ordenador de casa, así como su envío al vehículo. Al iniciar el viaje se carga la planificación de la ruta en el MMI Navegación plus.



Usted se sienta al volante.

Otros trabajan en segundo plano.

Una gran parte de los accidentes que se producen en las carreteras son atribuibles a errores humanos. Los sistemas de asistencia modernos pueden ayudar a mitigar las consecuencias. Audi le ayuda con diversas tecnologías para que llegue sano y salvo a su destino. Los sistemas de asistencia trabajan estrechamente interconectados entre sí, lo cual les otorga un alto grado de inteligencia, versatilidad y prestaciones. Con semejante ayuda, viajará más relajado y seguro.

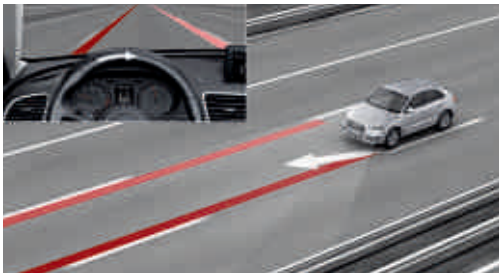

El Audi active lane assist* le asiste, a partir de una velocidad aprox. de 65 km/h, cuando usted abandona involuntariamente el carril elegido, por ejemplo, por falta de atención. Antes de que usted pise las líneas del carril, detectadas por la cámara situada detrás del parabrisas, se produce una suave intervención correctora en la dirección. Si los intermitentes se han activado previamente, no se producirá ninguna señal. El sistema puede activarse manualmente mediante un pulsador situado en la palanca de los intermitentes, igual que el aviso adicional mediante una vibración del volante al pisar la línea del carril. Los límites del carril detectados por el sensor dependen, entre otros factores, de la meteorología, la iluminación y la calidad de la señalización del carril. Por lo tanto, el Audi active lane assist es un sistema para ayudar al conductor no para reemplazarlo; naturalmente éste debe seguir prestando la máxima atención.



El **Audi side assist*** le ayuda a reconocer los vehículos del carril contiguo y le informa mediante una señal en el retrovisor exterior en el instante en el que localiza otro vehículo en el carril contiguo.

Tenga en cuenta que: los sistemas solo trabajan dentro de sus propios límites. Puede ayudar al conductor, pero naturalmente éste debe seguir prestando la máxima atención.

* Equipamiento opcional.



Luz de marcha diurna



Luz de cruce



Intermitentes

Ver y ser visto también es una cuestión de seguridad.

El Audi Q3 incorpora los faros halógenos con regulación eléctrica del alcance luminoso y las luces de marcha diurna así como los intermitentes de tecnología LED en los retrovisores exteriores. De modo opcional también están disponibles los faros Xenón plus. La tecnología de descarga de gas de larga duración permite una iluminación intensa y uniforme de la calzada, y la regulación auto-

mática y dinámica del alcance luminoso evita el deslumbramiento de los conductores que circulan en sentido contrario. En combinación con Xenón plus, el Audi Q3 dispone de luces traseras de tecnología LED. De este modo, el Audi Q3 no solo es visualmente atractivo, sino que además ofrece una elevada seguridad.

Luces

Luz adaptativa + asistente de luz de carretera

Las curvas se convierten en rectas.

La luz adaptativa de curva dinámica opcional incluye faros orientables para optimizar la iluminación en los tramos sinuosos. A velocidades comprendidas aproximadamente entre 10 y 110 km/h, los faros giran en las curvas. Y una ayuda adicional: el asistente de luz de carretera opcional. Este sistema reconoce, dentro de los límites del sistema, los faros de los automóviles que circulan en sentido contrario y las luces traseras de los automóviles de su mismo sentido, así como las luces de los cascos urbanos. En función de la situación del tráfico, se encienden o se apagan automáticamente las luces de carretera.

Luz de marcha diurna de tecnología LED

Luces Bi-Xenón

Intermitente







Son sus equipamientos los que convierten a un Audi en su Audi.



Audi exclusive

La exclusividad no hace concesiones.
Pero ofrece una variedad ilimitada.

Cada año, Audi vende cientos de miles de vehículos. Pero solo una vez el suyo. ¿Cómo es esto posible? Con un servicio de quattro GmbH que convierte su Audi en inconfundible: Audi exclusive.

Combine conforme a sus preferencias individuales, las maderas seleccionadas, el cuero coloreado y su color de carrocería personalizado a partir de la amplia gama de colores de Audi exclusive. Así se crea su automóvil único.

Su Servicio Oficial Audi y el Audi exclusive Studio del Audi Forum Madrid esperan que les comunique sus deseos.

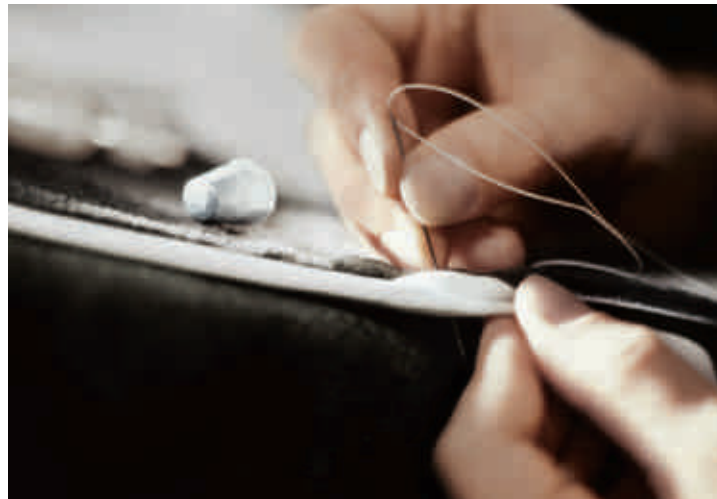



Equipamiento de cuero Audi exclusive de cuero napa fina negro con costura de contraste e inserción en color de contraste blanco alabastro, elementos de mando en negro con costura en color de contraste blanco alabastro, inserciones en el revestimiento de las puertas en cuero napa fina blanco alabastro, alfombrillas con ribete de cuero en blanco alabastro, inserciones decorativas en lacado brillante negro. Una oferta de quattro GmbH.

Paquete exterior offroad Audi exclusive: detalles impactantes.

¿Sigue siempre su propio camino? Una actitud que también podrá expresar al conducir su Audi Q3: gracias al paquete exterior Offroad Audi exclusive. Ya sea en ciudad, en autopista o en carreteras secundaria, una selección de detalles llamativos enfatiza el carácter offroad de su vehículo y acentúa sus líneas impactantes. Se logra así una imagen poderosa y al mismo tiempo elegante.





Paquete exterior offroad Audi exclusive*

Parachoques

Delantero y trasero, rejillas del radiador laterales, molduras de las puertas y listones protectores de los pasos de rueda en diseño "Offroad" impactante.

Carenado de diseño para los bajos

En los parachoques delantero y trasero, de acero fino.

Parrilla del radiador

Con listones verticales cromados.

Molduras de entrada con inscripción Audi exclusive

Protección del borde de carga de acero fino.

Disponible en combinación con:

Llantas de aleación Audi exclusive diseño de 5 radios dobles o diseño "Offroad" de 5 brazos, tamaño 7 J x 18 con neumáticos 235/50 R 18; disponible como opción con: Llantas de aleación Audi exclusive diseño de 5 radios segmentados o diseño "Offroad" de 5 radios dobles, tamaño 8,5 J x 19 con neumáticos 255/40 R 19.

*Una oferta de quattro GmbH.



Parachoques y rejillas del radiador laterales delanteras en impactante diseño "Offroad" con protector para los bajos en acero



Parachoques en diseño "Offroad", así como protector para los bajos en acero

S line. Visiblemente más deportivo.

Conducir un Audi Q3 es una declaración inequívoca a favor de la deportividad automovilística. Y con los paquetes S line tendrá la posibilidad de acentuar aún más la atlética presencia de su Audi Q3: con los elementos de los distintos equipamientos, que subrayan sus dinámicas líneas y confieren a su interior una identidad nítidamente deportiva y optimizan aún más su comportamiento durante la marcha. Decídase por un plus de deportividad, con los paquetes S line.





Paquete exterior S line

Parachoques, molduras de las puertas así como difusor de impactante diseño deportivo

Parachoques, molduras de las puertas así como listones protectores de los pasarruedas pintados en el color de la carrocería

Difusor pintado en gris platino

Parrilla del radiador con listones verticales cromados

Inscripciones S line en el guardabarros delantero y molduras de entrada, además, protección del borde de carga de acero fino

Marcos de los faros antiniebla cromados

Embelledores cromados para el sistema de escape



Parachoques y parrillas del radiador laterales delanteras en un impactante diseño deportivo



Difusor de impactante diseño deportivo, embellecedores cromados para el sistema de escape



Habitáculo en negro con costuras de contraste, asientos deportivos con tapizado en Alcantara perforado/cuero e inscripción S line, inserciones decorativas de aluminio mate cepillado

Consulte en el índice los equipamientos de serie y opcionales específicos de los modelos, a partir de la página 90.



Volante multifunción deportivo de cuero S line con costuras de contraste y emblema S line



Pomo de la palanca selectora en cuero perforado negro



Llantas de aleación de aluminio Audi exclusive con diseño de 5 radios dobles

Tapizados de los asientos

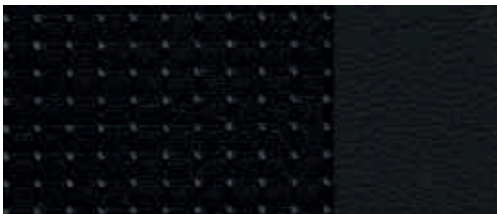

Tela Sprint/cuero negro



Alcántara perforado/cuero negro



Cuero napa fina negro

Inserciones decorativas



Aluminio mate cepillado

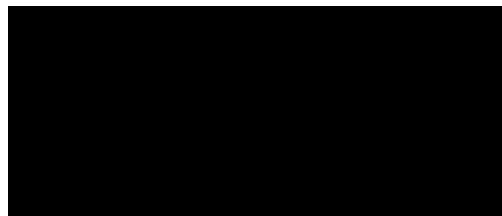

Lacado brillante negro
Una oferta de quattro GmbH

Paquete deportivo S line

Tren de rodaje deportivo S line
con ajuste más dinámico y altura rebajada en 20 mm

Llantas de aleación de aluminio Audi exclusive con diseño de 5 radios dobles o con diseño "Offroad" de 5 brazos,
tamaño 7 J x 18 con neumáticos 235/50 R 18; disponible como opción: llantas de aleación de aluminio Audi exclusive con diseño de 5 radios segmentados o con diseño "Offroad" de 5 brazos dobles, tamaño 8,5 J x 19 con neumáticos 255/40 R

Habitáculo, salpicadero y revestimiento interior del techo
en negro, con costuras de contraste en los tapizados de los asientos, volante, fuelle de la palanca de cambio o selectora (en combinación con tela Sprint/cuero o Alcántara perforado/cuero)

Volante multifunción deportivo de cuero S line con diseño de 3 radios
en cuero negro con emblema S line (asideros del volante en cuero perforado), como opción con levas de cambio detrás del volante

Pomo de la palanca de cambio
en cuero perforado

Asientos deportivos
con apoyo lumbar eléctrico

Inscripciones S line
en el guardabarros delantero y molduras de entrada, además, protección del borde de carga de acero fino

Inserciones decorativas
de aluminio mate cepillado o en lacado brillante negro

Para los tapizados de asiento y pinturas de la carrocería existen las siguientes posibilidades de elección:

Tapizados de tela Sprint/cuero, Alcántara perforado/cuero o bien cuero napa fina
en negro y con estampado S line en el respaldo de los asientos delanteros

Pintura de la carrocería
en todos los colores de serie

Opción de color adicional de la carrocería

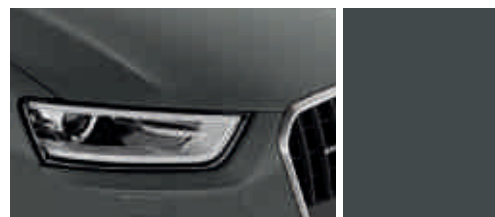

Gris Daytona efecto perla



Audi Q3 en naranja Samoa metalizado con pintura integral y llantas de aleación de aluminio con diseño de 5 brazos.
Equipamiento: tapizados de los asientos deportivos en tela Energy negro. Tablero de mandos en negro e inserciones decorativas de malla de aluminio 3D

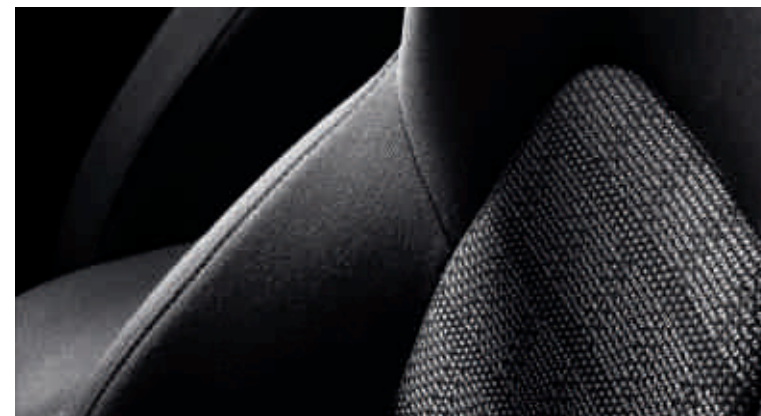



Audi Q3 en gris monzón metalizado con llantas de aleación de aluminio en diseño de 5 radios dobles.
Equipamiento: tapizados de los asientos deportivos en cuero napa fino gris titanio. Tablero de mandos en negro e inserciones decorativas de malla de aluminio 3D



Pinturas monocromo

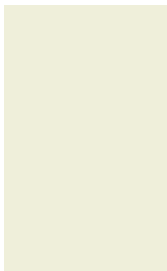

Blanco Amalfi

Pinturas metalizadas

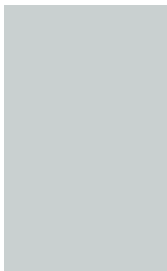

Blanco glaciar metalizado

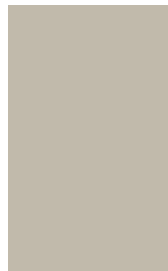

Beige platino metalizado



Azul esfera metalizado

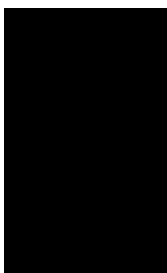

Negro brillante

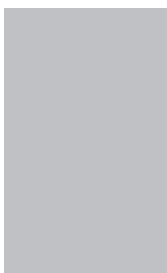

Plata hielo metalizado



Marrón caribú metalizado



Azul cobalto metalizado

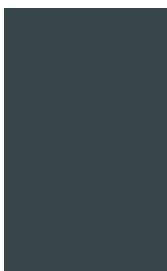

Gris monzón metalizado



Naranja Samoa metalizado

Pinturas efecto perla



Negro phantom efecto perla

Pinturas individuales Audi exclusive*



Pinturas individuales Audi exclusive

Una oferta de quattro GmbH

Pinturas de la carrocería

Pinturas metalizadas/efecto perla

Parte inferior del parachoques delantero y trasero, carenado para los bajos así como molduras de las puertas y láminas de paso de rueda, en negro sin lacar. (Como opción, pintura en color de contraste o pintura integral)

Pintura en color de contraste

Parte inferior del parachoques delantero y trasero, carenado para los bajos así como molduras de las puertas y láminas de paso de rueda pintados en antracita

Pintura integral

Parte inferior del parachoques delantero y trasero así como molduras de las puertas y láminas de paso de rueda pintados el color de la carrocería, carenado para los bajos en antracita



Llantas de aleación con diseño de 5 brazos

Llantas/neumáticos



Llantas forjadas con diseño de 7 brazos
tamaño 6,5 J x 16 con neumáticos 215/65 R 16



Llantas de aleación con diseño "Triax" de 5 brazos
tamaño 7 J x 17 con neumáticos 235/55 R 17



Llantas de aleación con diseño de 10 radios
tamaño 7 J x 17 con neumáticos 235/55 R 17

Llantas/neumáticos



Llantas de aleación con diseño de 5 brazos pulidas parcialmente, tamaño 7 J x 18 con neumáticos 235/50 R 18



Llantas de aleación Audi exclusive con diseño de 5 radios dobles tamaño 7 J x 18 con neumáticos 235/50 R 18. Una oferta de quattro GmbH



Llantas de aleación con diseño de 5 radios dobles tamaño 7 J x 18 con neumáticos 235/50 R 18



Llantas de aleación Audi exclusive con diseño de 5 radios segmentados tamaño 8,5 J x 19 con neumáticos 255/40 R 19. Una oferta de quattro GmbH



Llantas de aleación Audi exclusive con diseño "Offroad" de 5 brazos tamaño 7 J x 18 con neumáticos 235/50 R 18. Una oferta de quattro GmbH



Llantas de aleación Audi exclusive con diseño "Offroad" de 5 radios dobles tamaño 8,5 J x 19 con neumáticos 255/40 R 19. Una oferta de quattro GmbH

Neumáticos All Season

neumáticos para todas las estaciones, tamaño 235/55 R 17

Tornillos para ruedas con seguro antirrobo

solo se pueden quitar con el adaptador suministrado con el vehículo

Kit de reparación de neumáticos

con compresor de 12 voltios y material para el sellado de neumáticos, velocidad autorizada 80 km/h

Rueda de repuesto compacta

velocidad máxima autorizada 80 km/h

Sistema de control de presión de neumáticos

supervisa durante la marcha la presión de las ruedas motrices programada e introducida previamente en el sistema por el conductor. Si una de las ruedas pierde aire, el sistema de control de presión de neumáticos avisa al conductor mediante señales visuales y acústicas; este sistema no exime de la obligación de controlar regularmente la presión de los neumáticos

Caja de herramientas

en el maletero

Gato

en el maletero



Asientos normales delanteros

con regulación manual de la posición longitudinal e inclinación del respaldo; regulación de la altura del asiento (para conductor y acompañante), reposacabezas y altura del cinturón. (La ilustración muestra el asiento normal delantero con tela Initial negro).

Consulte en el índice los equipamientos de serie y opcionales específicos de los modelos, a partir de la página 90.

Equipamientos de tela

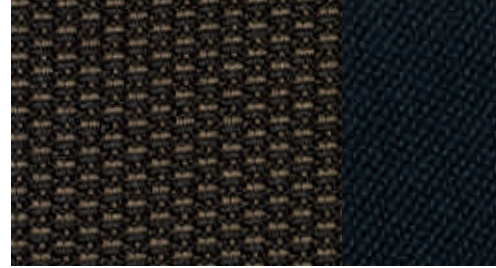

Tela Initial negro



Tela Inspiration negro

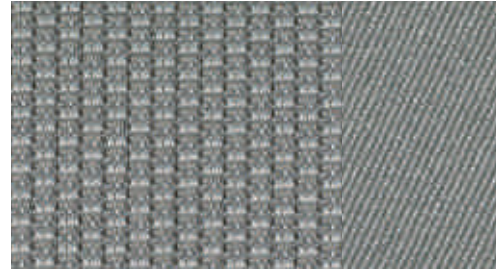

Tela Initial gris titanio

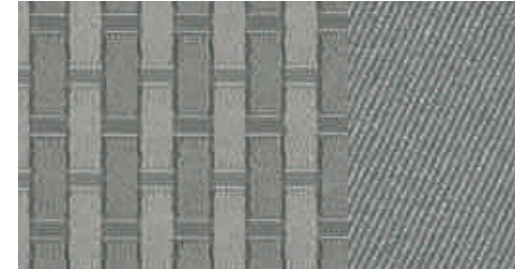

Tela Inspiration gris titanio



Tela Inspiration beige pistacho

Equipamientos de cuero



Cuero Milano negro



Cuero napa fina negro

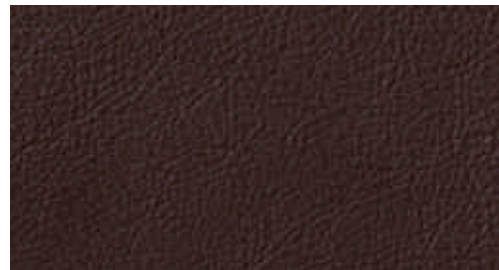

Cuero napa fina marrón castaño

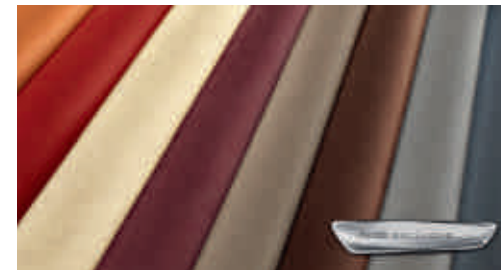

Equipamientos de cuero Audi exclusive
Una oferta de quattro GmbH

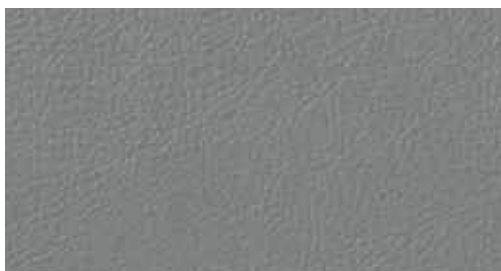

Cuero Milano gris titanio



Cuero napa fina gris titanio



Cuero napa fina marrón madrás



Cuero napa fina beige pistacho



Equipamientos de tela

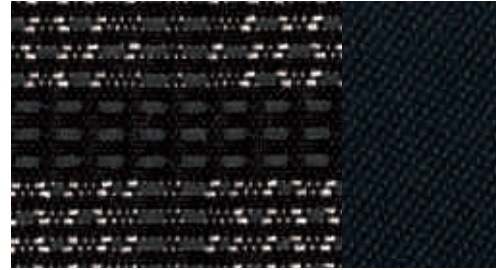

Tela Energy negro

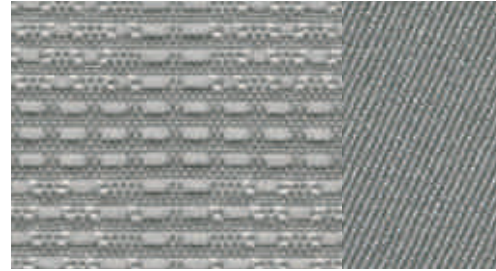

Tela Energy gris titanio

Equipamientos de cuero

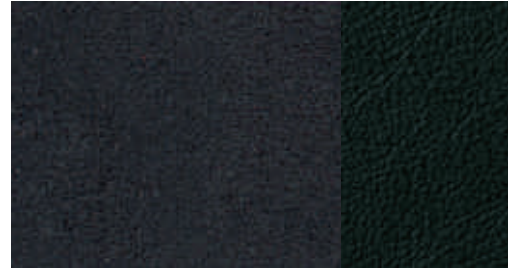

Alcántara/cuero negro



Alcántara/cuero gris titanio

Asientos deportivos delanteros

con costados del asiento resaltados para una mejor sujeción lateral en las curvas, así como apoyo lumbar de 4 posiciones de ajuste eléctrico para conductor y acompañante, asientos de conductor y acompañante regulables en altura manualmente, inclinación de la superficie del asiento de regulación manual, con apoyamuslos extraíble. (La ilustración muestra el asiento deportivo delantero con cuero napa fina marrón madrás; de regulación eléctrica.)

Equipamientos de cuero



Cuero Milano negro



Cuero napa fina negro



Cuero napa fina marrón castaño

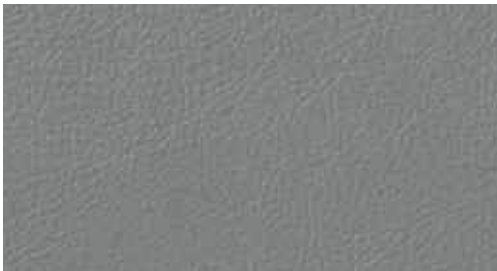

Cuero Milano gris titanio



Cuero napa fina gris titanio



Cuero napa fina marrón madrás

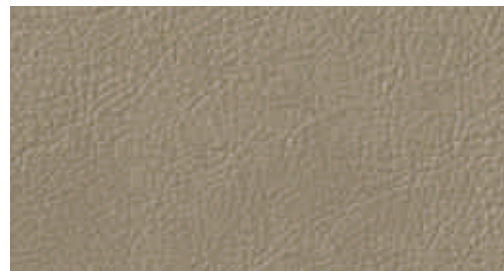

Cuero napa fina beige pistacho

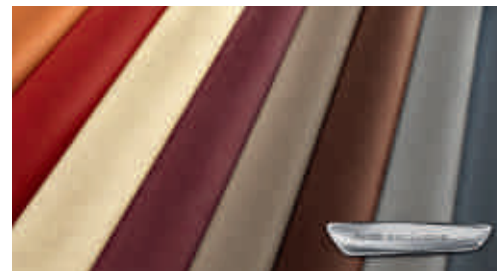

Equipamientos de cuero Audi exclusive
Una oferta de quattro GmbH

Tela Initial

para asientos normales delanteros

Tela Inspiration

para asientos normales delanteros

Tela Energy

para asientos deportivos delanteros

Combinación de Alcántara/cuero

franja central de los asientos y revestimiento interior de las puertas en Alcantara, resaltes laterales de los asientos, reposacabezas y apoyabrazos central de cuero, para asientos deportivos delanteros

Equipamiento de cuero Milano

asientos/superficie de los resaltes laterales, franja central de los reposacabezas y apoyabrazos central en cuero Milano

Equipamiento de cuero napa fina

asientos/superficie de los resaltes laterales, franja central de los reposacabezas y apoyabrazos central en cuero napa fina

Equipamiento de cuero napa fina Audi exclusive*

franjas centrales de los asientos, resaltes laterales del asiento, reposacabezas y apoyabrazos central (si está instalado) de cuero napa fina, inserciones en el revestimiento de las puertas armonizadas cromáticamente, alfombrillas con ribete de cuero. El asiento puede tapizarse en el color, o combinación de colores que escoja el cliente. Las costuras coloreadas en los resaltes laterales del asiento y del reposacabezas pueden también escogerse libremente. Una oferta de quattro GmbH.

Equipamiento de cuero napa fino/Alcántara Audi exclusive*

resaltes laterales del asiento, reposacabezas y apoyabrazos central (si está instalado) de cuero napa fino, franja central del asiento e inserciones en el revestimiento de las puertas en Alcantara, alfombrillas con ribete de cuero. El asiento puede tapizarse en el color, o combinación de colores que escoja el cliente. Las costuras coloreadas en los resaltes laterales del asiento y del reposacabezas pueden también escogerse libremente. Una oferta de quattro GmbH.

Revestimiento interior del techo de tela

según el color del habitáculo, en plata lunar o beige seda. Con color del habitáculo marrón madrás, revestimiento interior del techo en negro

Revestimiento interior del techo de tela negra

de serie con color de los asientos marrón madrás y en combinación con el paquete deportivo S line

* Para informarse sobre la fecha de lanzamiento exacta, consulte a su Servicio Oficial Audi.



Inserción decorativa de malla de aluminio 3D

Inserciones decorativas

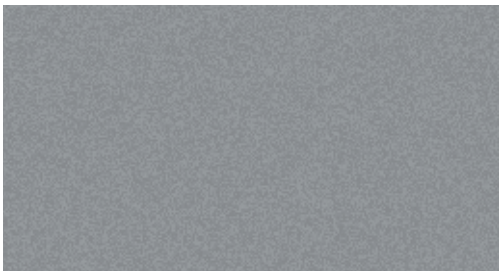

Monometálico platino



Aluminio Satellite



Madera de raíz de nogal marrón balsámico



Monometálico beige trufa



Malla de aluminio 3D



Madera de alarce marrón oscuro natural

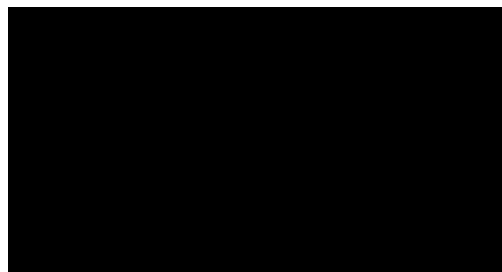

Lacado brillante negro
Una oferta de quattro GmbH



Inserciones decorativas Audi exclusive
Una oferta de quattro GmbH

Inserciones decorativas

En el tablero de instrumentos, puertas y consola central en monometálico; con aluminio Satellite, malla de aluminio 3D, madera de alarce marrón oscuro natural y madera de raíz de nogal marrón balsámico, lacado brillante negro e inserciones decorativas Audi exclusive, además elementos en acabado de aluminio en el interruptor de luz giratorio, tapa de la toma de corriente de 12 V, elevallas y mandos de orientación de los retrovisores.

Luces



Xenón plus, incluye la instalación lavafaros

Con mayor potencia lumínica para las luces de cruce y de carretera, regulación automática y dinámica del alcance luminoso y franja de luz de marcha diurna, así como luces de tecnología LED para las luces traseras, las luces de freno y los intermitentes traseros.

Instalación lavafaros

Funciona con agua y alta presión, para una mejor potencia lumínica y obtener una buena visibilidad debido a una menor dispersión. (De serie en combinación con xenón plus).

Faros antiniebla

Halógenos, integrados en el faldón delantero.



Faros

Unidades de faro halógenos de tecnología de forma libre con cubierta de cristal transparente, regulación eléctrica del alcance luminoso y luces de estacionamiento, luz de marcha diurna.



Luces traseras

Con luces de marcha atrás en blanco y luces antiniebla trasera, incluye tercera luz de freno elevada en la luneta trasera.



Luz adaptativa

La iluminación dinámica en las curvas reconoce el trazado de la carretera gracias a los movimientos del volante. Los faros giran en las curvas – en función del ángulo de dirección –, iluminando así un recorrido sinuoso de un modo variable. La luz adaptativa funciona a velocidades comprendidas aproximadamente entre 10 km/h y 110 km/h.

Iluminación interior

Con apagado retardado e interruptores de contacto en todas las puertas; iluminación del maletero, del conductor, del acompañante y del compartimento posterior, así como guantera iluminada.

Luces traseras de tecnología LED

Con un diseño innovador; luces de freno, piloto posterior e intermitentes en técnica LED, que además de consumir poca energía y tener una larga duración, permiten, gracias a una activación más rápida, avisar con mayor celeridad a los conductores que circulan por detrás; 2 luces antiniebla traseras; tercera luz de freno elevada en la luneta trasera con luces de marcha atrás en blanco. (Elemento integrante del equipamiento Xenón plus).

Luces



Paquete de iluminación interior de tecnología LED

Iluminación antideslumbrante del interior del automóvil en técnica LED, de larga duración y poco consumo de energía. Consta de franja de luz ambiental en el módulo del techo e iluminación de entrada así como manecillas de las puertas, espejo de cortesía, compartimiento en la consola central y posavasos iluminados. Iluminación de los portaobjetos de las puertas, iluminación de la zona de los pies, de los pulsadores en el interior de las puertas y para las superficies del interior de las puertas para mejorar la orientación espacial, reflectores activos en las puertas, luces de lectura delante y detrás.

Asistente de luz de carretera

Detecta automáticamente, dentro de los límites del sistema, los faros de los vehículos que circulan en sentido contrario, las luces traseras de los demás vehículos y la iluminación en las poblaciones. En función de la situación del tráfico, se encienden o se apagan automáticamente las luces de carretera.

Sensor de luz/lluvia

Para controlar el sistema automático de las luces de marcha, la función de alumbrado coming home/leaving home y la función de limpiaparabrisas automáticos; incluye parabrisas con franja de color gris (en el margen superior) y acristalamiento insonorizante (que mejora el poder de aislamiento del parabrisas y disminuye los ruidos del exterior).

Retrovisores

Retrovisores exteriores con intermitentes de tecnología LED integrados

Orientables eléctricamente, carcasa del color de la carrocería, cristal del espejo esférico a izquierda, convexo a derecha.

De forma alternativa:

Calefactables

Incluye eyectores del limpiaparabrisas calefactables

Calefactables y escamoteables eléctricamente

Incluye eyectores del limpiaparabrisas calefactables y función de orientación automática hacia el bordillo para el retrovisor en el lado del acompañante.

Calefactables, escamoteables eléctricamente y en el lado del conductor antideslumbrante automático

incluye eyectores del limpiaparabrisas calefactables y función de orientación automática hacia el bordillo para el retrovisor en el lado del acompañante.

Con la función de orientación automática hacia el bordillo, al conectar la marcha atrás, el retrovisor exterior del lado del acompañante se inclina hacia abajo, de modo que proporciona al conductor una mejor visión del bordillo.

Retrovisor interior

Antideslumbrante, en el color del revestimiento interior del techo.

De forma alternativa:

Antideslumbrante automático

Con sensor de lluvia y luz y parabrisas con franja de color gris; incluye parabrisas con acristalamiento insonorizante, que mejora el poder de aislamiento del parabrisas y disminuye los ruidos del exterior.

Espejo de cortesía

En los parasoles del conductor y del acompañante.

Sistema de techo



Techo panorámico de cristal

De dos piezas, accionamiento eléctrico para abatir y abrir el elemento de cristal delantero, pieza de cristal tintado; incluye una cortinilla enrollable eléctrica para los pasajeros delanteros y traseros, cierre de confort desde el exterior mediante el cierre centralizado o el mando a distancia; crea un agradable y luminoso ambiente en el habitáculo, mejora el clima del habitáculo mediante una aireación eficiente.

Sistemas de cierre**Cierre centralizado**

Con mando a distancia integrado en la llave de contacto, código variable y función autolock; abre y cierra, mediante una sola pulsación, las puertas, las ventanillas, el maletero y la tapa del depósito.

Llave de confort

Con sistema de reconocimiento en acceso y salida, simplemente con llevar las llaves consigo; enciende y pone en marcha el motor mediante el botón Start-Stop del motor en la consola central, bloqueo del vehículo desde fuera activable mediante un pulsador en las manecillas de las puertas del conductor y del acompañante. El vehículo también puede abrirse desde el portón del maletero.

Inmovilizador electrónico

Integrado en el módulo de control del motor, activación automática a través de la llave de contacto.

Alarma antirrobo

Con protección antirremolcado mediante sensor del ángulo de inclinación (desconectable); incluye vigilancia del habitáculo desconectable; claxon independiente de la tensión de a bordo (sirena auxiliar) para la vigilancia de las puertas, del compartimiento del motor, del maletero y del equipo de radio.

Preinstalación para el asistente de localización

Preinstalación para la conexión de un asistente de localización (disponible en Accesorios Originales Audi), que permite localizar fácilmente el automóvil sustraído.

Lunas**Cristales antitéticos**

Tintados en verde, parabrisas de cristal laminado.

Lunas oscurcidas (cristales privacy)

Luneta trasera, ventanillas de las puertas traseras y cristales laterales traseros tintados oscuros.

Parabrisas insonorizante con franja de color gris

Mejora el poder de aislamiento del parabrisas y reduce los ruidos del exterior.

Luneta trasera

Calefactable, con temporizador; calefacción adicional en la posición final inferior del limpiaventana posterior.

Sistema limpiaparabrisas

Conmutación de intervalos ajustable en 4 etapas, contacto toque-limpia, sistema lava-limpia automático, con dispositivo limpiador reversible y posición de reposo para alargar la vida útil de las escobillas, con limpiaventana trasera que se activa al accionar la marcha atrás y funciona mientras dura la marcha atrás (con el limpiaparabrisas activado).

Parasoles

Abatibles y orientables, en el lado del conductor y del acompañante, con espejo de cortesía con tapa.

Otros equipamientos de exterior**Enganche de remolque**

Barra y cabeza esférica de acero forjado. Cabeza esférica orientable mecánicamente, se maneja mediante una rueda manual, con luz testigo de control en la rueda manual e indicación en el cuadro de instrumentos para controlar de un modo seguro el bloqueo, incluye estabilizador de tensión mediante el control electrónico de estabilización (ESP).

Preinstalación para enganche de remolque

Consta de sistema de cableado hasta el hueco de la rueda de repuesto, sistema de refrigeración del motor incrementado. El enganche de remolque para su montaje posterior está disponible en Accesorios Originales Audi.

Audi Singleframe

Marco embellecedor de una pieza alrededor de la parrilla del radiador en color gris piedra, con aros Audi en el centro.

Paquete brillo

Marco del techo y molduras de las ventanillas en aluminio anodizado, revestimiento exterior de las columnas B y C en negro brillante.

Barras longitudinales en el techo

Monopieza, sin juntas, estables y aerodinámicas; a elegir, en acabado de aluminio anodizado o negras.

Nombre/inscripción del modelo

En la zaga, además, inscripción "quattro" en la parrilla del radiador y en el salpicadero en el lado del acompañante; como opción también sin nombre / inscripción del modelo en la zaga.

Alerón en el borde del techo**Sistema de escape**

De un flujo, 2 salidas a la izquierda; en el 2.0 TDI de 177 CV (130 kW) y en el 2.0 TFSI de 211 CV (155 kW) con embellecedores cromados.

Paquete óptico en negro Audi exclusive

Audi Singleframe en negro ultrabrillante, parrilla del radiador, rejillas laterales del radiador (en combinación con el paquete exterior S line, marcos de los faros antiniebla) en negro mate. Una oferta de quattro GmbH.

Asientos/confort de asientos



Reposabrazos central delantero

Regulable en sentido longitudinal y en inclinación; con compartimiento con tapa y una toma de corriente de 12 voltios en la consola central trasera.

Apoyo lumbar de 4 posiciones

Eléctrico, para los asientos de conductor y acompañante, ajustable tanto horizontal como verticalmente.

Calefacción de asientos delantera

Calienta las superficies del asiento y el respaldo; con los equipamientos de cuero y los asientos deportivos, también los resaltes laterales de los asientos, regulable individualmente en varios niveles para conductor y acompañante.

Reposacabezas

Para las cinco plazas, regulación manual de la altura.

Anclaje ISOFIX para asientos infantiles, en los asientos traseros exteriores

Dispositivo para sujetar de un modo práctico los asientos infantiles según la norma ISO; su Servicio Oficial Audi puede recomendarle el asiento infantil adecuado.

Anclajes ISOFIX para asientos infantiles en el asiento del acompañante

Con interruptor de desactivación del airbag del acompañante y dispositivo de seguridad infantil eléctrico para las puertas traseras.



Asiento del acompañante abatible

Permite transportar los objetos largos.

Asiento del conductor regulable eléctricamente

Regulación eléctrica para la altura y la posición horizontal del asiento, inclinación del asiento y del respaldo y asiento del acompañante de regulación mecánica.

Asientos delanteros regulables eléctricamente

Regulación eléctrica para la altura y la posición horizontal de los asientos, inclinación de los asientos y los respaldos.

Respaldo de la banqueta trasera abatible

Divisible en una proporción 40:60 o abatible completamente.

Volantes/palanca de cambio/mandos



Volante multifunción de cuero con diseño Q de 3 radios

Con pulsadores multifunción para manejar los equipos de radio Audi opcionales, el sistema de mando por voz y la instalación del teléfono móvil.

Volante multifunción de cuero con diseño Q de 3 radios con levas de cambio

El mismo equipamiento que el volante multifunción de cuero con diseño Q de 3 radios; con levas de cambio detrás del aro del volante para cambiar las marchas en el S tronic.

Volante de cuero con diseño de 4 radios

Con airbag de gran tamaño (fullsize), regulable en altura y profundidad, incluye pomo de la palanca de cambio de cuero.

Volantes/palanca de cambio/mandos**Volante deportivo de cuero S line con diseño de 3 radios o volante multifunción deportivo de cuero S line con diseño de 3 radios**

Con o sin teclas basculantes, siempre en cuero negro con emblema S line.

Volante multifunción de cuero con diseño de 4 radios

El mismo equipamiento que el volante de cuero con diseño de 4 radios; con pulsadores multifunción para manejar los equipos de radio Audi opcionales, el sistema de mando por voz y la instalación del teléfono móvil.

Volante multifunción de cuero con diseño de 4 radios con levas de cambio

El mismo equipamiento que el volante multifunción de cuero con diseño de 4 radios; con levas de cambio detrás del aro del volante para cambiar las marchas en el S tronic.

Aro del volante en cuero Audi exclusive

Tapizado en cuero del aro del volante disponible en todos los colores Audi exclusive; Costuras a elegir individualmente en los distintos colores Audi exclusive con costura específica Audi exclusive. Una oferta de quattro GmbH.

Pomo de la palanca de cambio de aluminio Audi exclusive

Una oferta de quattro GmbH.

Elementos de mando en cuero Audi exclusive

Están tapizados en cuero disponible en todos los colores Audi exclusive el aro del volante, el pomo y el fuelle de la palanca de cambio; Costuras a elegir individualmente en los distintos colores Audi exclusive; Costuras en el aro del volante con costura específica Audi exclusive. Una oferta de quattro GmbH.

Climatización**Climatizador automático de confort**

Con regulación de la temperatura preseleccionada en función de la altura del sol independiente para el lado del conductor y el lado del acompañante; regula electrónicamente la temperatura, la cantidad y la distribución del aire; recirculación automática mediante sensor de calidad de aire, filtro combinado, botón de descongelación independiente para retirar rápidamente la escarcha del parabrisas y las lunetas laterales, identificación de llave, incluye sensor de lluvia, luz y humedad, climatización de la parte trasera mediante salidas de aire en la consola central trasera, incluye guantera ventilada.

Climatizador manual

Refresca o calienta el habitáculo del automóvil, consta de cuatro salidas de aire en el salpicadero, salidas en la zona de los pies delantera y trasera; dispone de recirculación del aire manual, filtro de partículas, ventiladores de cuatro niveles y distribución del aire de regulación manual.

Sistemas de colocación y sujeción del equipaje



Compartimentos portaobjetos

En los revestimientos laterales delanteros con portabotellas (1,5 l) incluidos, así como compartimento en la consola central delantera y en el revestimiento de las puertas traseras.

Guantera

En el lado del acompañante, con iluminación.

Paquete portaobjetos

Consta de red portaobjetos en el dorso del respaldo de los asientos delanteros y compartimento bajo los asientos delanteros, punto multifijación situado en la zona de los pies del acompañante, guantera con cierre con llave.

Portabebidas

En la consola central delantera.

Armellas de amarre

4 unidades en el maletero, para sujetar maletas y otros objetos; puntos de enganche para la red combinada (disponible de forma opcional).



Recubrimiento del suelo de carga reversible

Una cara de un excelente Dilour, la otra cara lleva un recubrimiento impermeable al agua y resistentes al desgaste, además, compartimentos bajo el recubrimiento reversible del suelo de carga.

Esterilla reversible

Para el maletero, una cara de velours y la otra de goma, para proteger el maletero, incluso con el respaldo de la banqueta trasera abatida; con protector desplegable para el borde de carga y el parachoques.

Dispositivo de carga

Permite crear una mayor superficie de carga para transportar de modo práctico los objetos largos, incluye apoyabrazos central trasero con portabebidas.

Bolsa para esquís/snowboards

Para transportar de un modo práctico los objetos largos, por ejemplo, hasta 4 pares de esquís o 2 snowboards.

Cubremaletero

Dividido en dos piezas y extraíble.

Paquete maletero

Consta de red para equipaje extensible, red lateral, una toma de corriente de 12 voltios y una luz de maletero adicional en la parte izquierda.

Otros equipamientos de interior



Elevallunas

Delanteros y traseros eléctricos, con limitación de fuerza excedente, apertura y cierre de confort mediante el cierre centralizado, apertura y cierre de un solo toque.

Consola central

Elevada, con compartimiento portaobjetos y persiana con cierre.

Encendedor y cenicero

Tapa cromada con aros Audi, extraíble, encendedor en la consola central.

Asideros

Amortiguados, cuatro unidades, abatibles, todos escamoteables en la zona del techo, los traseros con gancho perchero.

Toma de corriente de 12 voltios

En la consola central delantera.

Molduras de entrada y protector de los bordes de carga

Moldura de entrada en los umbrales de las puertas con inserción de aluminio y protector del borde de carga de acero.

Alfombrillas delanteras

De Velours, armonizadas con el color de la moqueta del suelo.

Alfombrillas traseras

De Velours, armonizadas con el color de la moqueta del suelo.

MMI® y sistemas de navegación**MMI® Navegación plus**

Con datos de navegación (disco duro), pantalla en color de 7 pulgadas de alta resolución con representación de mapas de gran calidad, representación de mapas con coloración de la topografía e indicación de numerosas curiosidades y maquetas de las ciudades en 3-D, elección de 3 rutas alternativas, accionador por presión giratorio con función Joystick integrada para buscar en los mapas, información de la ruta en visualización en pantalla dividida (puntos de maniobra, puntos de interés en la autopista, TMC en ruta), mapas detallados de cruces y recomendación de carril, guía de ruta dinámica hasta el destino (siempre que esté disponible), sistema de reconocimiento de voz (introducción de la dirección mediante palabra completa en una frase), lectura en voz alta de los avisos del TMC, representación adicional por flechas en el sistema de información al conductor; incluye equipo de radio con triple sintonizador y diversidad de fases, disco duro apto también como memoria para música (20 GB), reproductor de DVD apto para MP3, WMA, AAC y MPEG-4, apto también para DVD de vídeo y de música, dos lectores de tarjetas SDHC (hasta 32 GB), Audi music interface (conexión de cualquier iPod de Apple a partir de la 4ª generación, funcionalidad musical para un iPhone de Apple así como memorias con conector USB y reproductores de MP3), interfaz Bluetooth con Audiostreaming Bluetooth y ocho altavoces pasivos con una potencia total de 80 vatios. En combinación con el teléfono Audi Bluetooth online, es posible utilizar los servicios de Audi connect (p. ej. navegación con imágenes de Google Earth y Street View, información meteorológica y noticias, boletines de tráfico online*).

Datos de navegación (disco duro)

Contiene los datos de navegación para los siguientes países (en la medida en que la información esté digitalizada): véase datos de navegación (tarjeta-SD), a excepción de Malta y Turquía.

Paquete de navegación

Consta del paquete Conectividad (Audi music interface, interfaz Bluetooth con Audiostreaming Bluetooth, lector de tarjetas SDHC adicional de hasta 32 gigabytes) y datos de navegación (tarjeta SD); representación de mapas en la pantalla en color de 6,5 pulgadas, se maneja mediante el equipo de radio Concert, el volante multifunción de cuero o el sistema de reconocimiento de voz.

Datos de navegación (tarjeta SD)

Contiene los datos de navegación para los siguientes países (en la medida en que la información esté digitalizada): Albania, Andorra, Bélgica, Bosnia-Herzegovina, Bulgaria, Dinamarca, Alemania, Estonia, Finlandia, Francia, Gibraltar, Grecia, Gran Bretaña, Irlanda, Italia, Croacia, Letonia, Liechtenstein, Lituania, Luxemburgo, Malta, Macedonia, Moldavia, Mónaco, Montenegro, Holanda, Noruega, Austria, Polonia, Portugal, Rumania, Rusia, San Marino, Suecia, Suiza, Serbia, Eslovaquia, Eslovenia, España, Chequia, Turquía, Ucrania, Hungría, Ciudad del Vaticano, Bielorrusia.

**Recomendación de pausa**

Uno de los componentes del sistema de información para el conductor; la recomendación de pausa analiza el comportamiento de conducción mediante diversos sensores y avisa al conductor en caso de detectar indicios de distracción incipiente. Para ello se registran por ej. los movimientos de la dirección y los accionamientos de interruptores y pedales, y se comparan con los patrones de comportamiento individuales del conductor en cuestión. La recomendación de pausa avisa al conductor mediante una indicación en el sistema de información para el conductor y mediante una señal acústica. El sistema se activa a partir de 65 km/h y puede desactivarse en cualquier momento a través del Menú CAR.

Sistema de información al conductor

Con pantalla monocroma TFT de color blanco de 3,5 pulgadas, en el campo de visión directo del conductor. Indicación de las informaciones siguientes: la frecuencia de radio o el nombre de la emisora o el título y otros contenidos del sistema de Infotainment tales como navegación, menú del teléfono (si se han pedido) o reloj radiocontrolado (reloj GPS en combinación con un sistema de navegación). indicaciones del ordenador de a bordo con almacenamiento a corto y largo plazo, indicación de la temperatura exterior, indicación digital de la velocidad e indicación del control de las puertas y de la tapa del maletero. El programa de eficiencia integrado le ayuda a conseguir una marcha particularmente económica mostrándole los datos de consumo, el aviso de consumo de reserva, una indicación de marcha e instrucciones de ahorro.

MMI® y sistemas de navegación

Sistema de información al conductor con pantalla en color

Con pantalla TFT en color de alta resolución de 3,5 pulgadas, en el campo de visión directo del conductor. Indicación de las informaciones siguientes: la frecuencia de radio o el nombre de la emisora o el título y otros contenidos del sistema de Infotainment tales como navegación, menú del teléfono (si se han pedido) o reloj radiocontrolado (reloj GPS en combinación con un sistema de navegación). indicaciones del ordenador de a bordo con almacenamiento a corto y largo plazo, indicación de la temperatura exterior, indicación digital de la velocidad e indicación del control de las puertas y de la tapa del maletero. El programa de eficiencia integrado le ayuda a conseguir una marcha particularmente económica mostrándole los datos de consumo, el aviso de consumo de reserva, una indicación de marcha e instrucciones de ahorro.

Receptores de radio y televisión



BOSE Surround Sound

Reproducción de sonido envolvente con 14 altavoces, incluye un altavoz central en el salpicadero y un subwoofer en el hueco de la rueda de repuesto. Una característica destacada de su diseño es el efecto de suspensión de los altavoces delanteros, que se crea mediante una iluminación indirecta en tecnología LED, Audio Pilot® para ajustar la intensidad del altavoz en función del ruido, amplificador de 10 canales con 465 vatios de potencia total, reproducción de bajos potente y precisa, sonido casi real con colorido y difusión naturales para una experiencia de sonido extraordinaria, excelente ajuste del sistema de sonido a la acústica del interior del automóvil. En combinación con el MMI Navegación plus, puede reproducirse el sonido envolvente Surround Sound 5.1.

Audi sound system

10 altavoces, incluye altavoz central en el salpicadero y subwoofer en el hueco de la rueda de repuesto, potencia total de 180 vatios, amplificador de 6 canales.

Equipo de radio Chorus

Con lector de CD (apto para MP3) y toma AUX-IN. Pantalla monocroma de 3 pulgadas, lista de emisoras dinámica, almacenamiento de 24 sintonías, recepción FM (UKW) y AM (MW, LW). Regulación del volumen de los altavoces según la velocidad (GALA), 8 altavoces pasivos delante y detrás, potencia total de 80 vatios.

Equipo de radio Concert

Con lector de CD y lector de tarjetas SDHC (ambos aptos para MP3, WMA y AAC), y toma AUX-IN. Pantalla en color TFT de 6,5 pulgadas elevada, concepto de manejo MMI, lista de emisoras dinámica (para FM o UKW), almacenamiento de 50 sintonías, recepción FM (UKW) y AM (MW, LW). Regulación del volumen de los altavoces según la velocidad (GALA) y diversidad de fases, función de memoria TP durante la marcha y Menú CAR, 8 altavoces pasivos delante y detrás, potencia total de 80 vatios.

Recepción de radio digital

Además de las emisoras analógicas, sintoniza las emisoras de radio digitales con una mejor calidad de sonido según DAB-Standard, incluye DAB+ y DMB Audio. Indicación de información adicional de acompañamiento del programa (p. ej. intérprete, título, portada) en forma de presentación de diapositivas y otros servicios de datos independientes del programa, como p. ej. boletines meteorológicos, de tráfico y de noticias. En combinación con el MMI Navegación plus, un segundo sintonizador DAB busca permanentemente una frecuencia de recepción alternativa de la emisora en funcionamiento, actualizando al mismo tiempo la lista de emisoras. Observación: la recepción depende de la disponibilidad de la red digital local; el contenido y el alcance de las informaciones adicionales depende de su puesta a disposición por parte de la emisora de radio en cuestión.

Receptor de TV

Recepción de los canales de televisión digitales (DVB-T) en abierto (estándar MPEG-2 o MPEG-4 Standard), emisoras de audio DVB-T, teletexto y guía electrónica de programas (EPG). Conexión externa AV-IN mediante cable adaptador (está disponible en Accesorios Originales Audi). Observación: la recepción de TV depende de la disponibilidad de la red digital; la representación de imágenes no está disponible mientras el vehículo esté en marcha.

Reproductor de CD con cargador

En el maletero, para seis CDs (reproduce MP3 y WMA), protegido contra sacudidas; sin almacenamiento, cada CD se carga y cambia individualmente; no es posible la reproducción de archivos musicales protegidos contra copia (DRM).

Teléfono y comunicación

Instalación básica manos libres Bluetooth para teléfono

Los teléfonos móviles con Bluetooth pueden conectarse al automóvil mediante esta interfaz. Se puede hablar libremente en el interior del automóvil mediante micrófono; incluye Audiostreaming Bluetooth (dependiendo de la compatibilidad del teléfono móvil). La información sobre compatibilidad se encuentra en www.audi.com/bluetooth.

Instalación manos libres Bluetooth para teléfono móvil

Consta de un dispositivo de manos libres y mando por voz para las funciones del teléfono, así como de una preinstalación para un dispositivo de carga específico para móviles opcional; incluye conexión a la antena del automóvil; se maneja mediante el MMI Navegación plus, el equipo de radio Concert o el sistema de reconocimiento de voz; La información sobre compatibilidad se encuentra en www.audi.com/bluetooth.

Teléfono Audi Bluetooth online

Conexión cómoda de su teléfono móvil con función Bluetooth al módulo UMTS interno del vehículo (requisito: el teléfono móvil debe disponer de SIM Access Profile), lector de tarjetas SIM adicional en la moldura del MMI Navegación plus. Adopción de entradas de la guía telefónica en el vehículo y gestión de listas de llamadas. Incluye los servicios en línea de los boletines de tráfico² de Audi connect¹, tales como búsqueda de los puntos de interés, navegación con ayuda de las imágenes de Google Earth y Street View, introducción de destinos, servicios de información como p. ej. la meteorología y los puntos de acceso Wi-Fi para conectarse a Internet en el compartimento posterior mediante terminal móvil (p. ej. un ordenador portátil).

Paquete Connectivity

Interfaz Bluetooth (para conectar un teléfono móvil apto para Bluetooth), Audi music interface (para conectar un iPod de Apple a partir de la 4ª generación, funcionalidad musical para un iPhone de Apple así como memorias con conector USB y reproductores de MP3) Audiostreaming Bluetooth, preinstalación para sistema de navegación (posteriormente pueden incorporarse la función de navegación y mapas mediante Accesorios Originales Audi), lector de tarjetas SDHC adicional (hasta 32 GB). Nota: En combinación con el Audi music interface se suprime la toma AUX-IN independiente.

Audi music interface online

El Audi music interface online amplía el Audi music interface añadiendo las siguientes funciones: puede grabar mediante su red Wi-Fi doméstica las emisoras de radio web y podcasts y reproducirlos en el vehículo. Las emisoras de radio web pueden oírse en directo en el vehículo. Mediante el Audi music interface online es posible establecer un punto de acceso Wi-Fi (al utilizar un módem USB de banda ancha) en el vehículo. La información sobre compatibilidad se encuentra en www.audi.com/mp3. Una oferta de quattro GmbH.

Sistemas de asistencia



Sistema de estacionamiento asistido plus con cámara de marcha atrás

Asistente de estacionamiento asistido acústico y visual hacia delante y hacia atrás, representación gráfica de la zona delante y detrás del vehículo en la pantalla del MMI, con modo de indicación dinámico para la trayectoria calculada (dependiente del ángulo de dirección) incluye líneas auxiliares y de guía para identificar los puntos de viraje al estacionar en paralelo, cámara de marcha atrás integrada discretamente en el asidero de la tapa del maletero.

Sistema de estacionamiento asistido plus

Asistente de estacionamiento asistido acústico y visual hacia delante y hacia atrás, mediante indicaciones por símbolos de la distancia en la pantalla, medición por sensores de ultrasonidos, integrados discretamente en el parachoques.

Sistema de estacionamiento asistido hacia atrás

Facilita el aparcamiento, dentro de los límites del sistema, mediante indicaciones acústicas de la distancia detrás del vehículo hacia un objeto detectado; medición por sensores de ultrasonidos, integrados discretamente en el parachoques.

Limitador de velocidad

Mantiene constante la velocidad deseada a partir de aprox. 30 km/h, en la medida en que lo permita la potencia o el efecto de frenado del motor, manejo a través de la palanca de mando independiente, indicación de la velocidad seleccionada en el sistema de información al conductor.



Asistente de estacionamiento con visualización del entorno

Mediante medición por sensores de ultrasonidos, busca los huecos de aparcamiento adecuados a lo largo de la calzada, calcula el recorrido de entrada ideal para los huecos de aparcamiento en batería y el recorrido de entrada y salida ideal para huecos de aparcamiento en paralelo y además realiza el proceso de maniobra de forma casi automática. Ahora es posible aparcar incluso en los huecos más pequeños o en zonas en curvas, pues facilita el proceso de aparcamiento mediante varias maniobras. Mientras la dirección esté controlada por el vehículo, el conductor tan solo tiene que acelerar y frenar. Cuando el asistente de aparcamiento no está activado, la indicación del entorno avisa, visual y acústicamente, ante la presencia de obstáculos laterales y asiste de un modo seguro la entrada y la salida en los huecos de aparcamiento mediante indicaciones del ángulo de volante adecuado.

Asistente de estacionamiento con visualización del entorno y cámara de marcha atrás

Consta de sistema de estacionamiento asistido plus con cámara de marcha atrás y asistente de estacionamiento con visualización del entorno.

Sistemas de asistencia

Audi side assist

Asistente para cambio de carril, controla por medio de técnica de radar a partir de una velocidad de 30 km/h y dentro de los límites del sistema, la zona a izquierda y derecha, así como el área detrás del vehículo en marcha e informa o avisa al conductor a través de una indicación LED en el retrovisor exterior al detectar otro vehículo en el carril contiguo, evaluado como crítico por el Audi side assist durante un cambio de carril.

Audi active lane assist

Asistente de mantenimiento de carril, informa al conductor, dentro de los límites del sistema, de que está cambiando involuntariamente de carril (a partir de 65 km/h). Si el sistema está activado y preparado y el conductor no ha activado los intermitentes, poco antes de pisar la línea de la calzada detectada se produce una suave intervención correctora; además está disponible la vibración del volante si así lo desea el conductor. Incluye el asistente de las luces de carretera, que reconoce, dentro de los límites del sistema, los faros de los vehículos que circulan en sentido contrario y las luces traseras de los vehículos de su mismo sentido así como las luces de los cascos urbanos. En función de la situación del tráfico, se encienden o se apagan automáticamente las luces de carretera. Si se pide en combinación con el MMI Navegación plus, se incluye la indicación del límite de velocidad basado en los datos de una cámara.

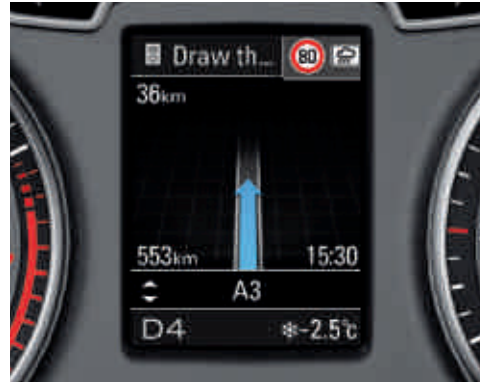

Indicación del límite de velocidad basado en cámara

Reconocimiento e indicación de los límites de velocidad, incluye las indicaciones de velocidad temporales (por ejemplo, en autopistas). Además, dentro de los límites del sistema, se realiza una evaluación según la situación en presencia de humedad, limitaciones de velocidad según la hora del día, zonas en obras o al llevar un remolque.

Asistente de arranque

Mantiene el vehículo una vez detenido por un tiempo ilimitado y de este modo evita automáticamente un rodamiento indeseado en las subidas y en casi todas las pendientes. Este sistema se activa pulsando un botón y permite al conductor arrancar cómodamente sin necesidad de accionar el freno de aparcamiento electromecánico.

Asistente para el arranque en pendiente

Tras un accionamiento prolongado del freno de pie en parada, se mantiene brevemente la presión de frenado generada tras soltar el pedal; Mediante esta intervención de frenado automática, el sistema le permite un arranque cómodo en pendientes.

Asistente para el descenso de pendientes

Mantiene la velocidad programada durante los descensos pronunciados.

Tren de rodaje/frenos

Tren de rodaje dinámico

Delante con eje de montaje telescópico McPherson con brazos inferiores triangulares transversales, bastidor auxiliar de aluminio; detrás con eje trasero de cuatro brazos con disposición separada de muelles y amortiguadores, bastidor auxiliar.

Tren de rodaje con regulación de la amortiguación

Sobre la base del tren de rodaje dinámico de serie con regulación electrónica según las distintas situaciones de marcha; mediante el Audi drive select, puede elegirse entre un reglaje dinámico o cómodo de los amortiguadores.

Audi drive select

Cambio de las características del automóvil mediante un pulsador en la línea de mandos con indicación del modo en la pantalla del cuadro de instrumentos. Además, con el equipo de radio Concert y el MMI Navegación plus: selección mediante el Menú CAR. Modos disponibles: confort, auto, dynamic y efficiency. Ajuste de la asistencia de dirección, las curvas características del acelerador y el cambio de marchas (en los modelos con S tronic); además, el sistema influye en otros equipamientos opcionales, por ej., la regulación de la amortiguación.

Tren de rodaje deportivo S line

Con ajuste más dinámico y altura rebajada en 20 mm.

Freno de estacionamiento electromecánico

Entre sus funciones se cuentan mantener el vehículo inmóvil, asistencia al arranque mediante la liberación automática al arrancar y función de frenado de emergencia en las 4 ruedas durante la marcha.

¹ Pueden variar el contenido y el alcance de los servicios en línea ofrecidos por Audi connect y solo están disponibles con contratos de telefonía móvil con opción de datos y en Europa solo dentro del área de cobertura de las redes de telefonía móvil. (Rusia: solo en las regiones metropolitanas de Moscú y San Petersburgo; no están disponibles en: Turquía, Chipre, Malta, Islandia). Su utilización genera costes adicionales (tarifas y facturación en función del contrato de telefonía móvil personal; debido al elevado volumen de datos, se recomienda un contrato de telefonía móvil con tarifa plana de datos).

² Derecho de utilización sin costes durante 36 meses a partir de la activación inicial. En caso de que ésta no se produzca dentro de los 6 meses posteriores a la primera matriculación del vehículo, se reducirá proporcionalmente el derecho de utilización gratuita. Su Servicio Oficial Audi le informará sobre las posibilidades de extensión sujetas a pago una vez transcurrido este periodo.

Técnica/Seguridad**Seguro para niños eléctrico**

Dispositivo de seguridad infantil eléctrico en las puertas traseras, que se acciona mediante el pulsador de seguridad infantil situado en el apoyabrazos de la puerta del conductor.

Seguro para niños

Mecánico para las puertas traseras, y eléctrico para los elevelunas traseros.

Cinturones de seguridad

Cinturones automáticos de tres puntos, para todas las plazas (con limitador de la fuerza de tensado, pretenzor y regulación de la altura solo para los asientos delanteros).

Control de uso de cinturones

Para todos los asientos; delante, una señal visual y acústica recuerda que hay que abrocharse el cinturón de seguridad; detrás, avisa que hay que abrocharse el cinturón mediante una señal visual.

**Airbag de gran tamaño (full-size)**

Para conductor y acompañante, airbag laterales delanteros integrados en el respaldo de los asientos; el sistema de airbag para la cabeza protege a los pasajeros delanteros y traseros exteriores en caso de impacto lateral; se despliegan unas almohadillas protectoras a través de la superficie de las ventanillas laterales.

Airbag laterales detrás

Como complemento de la protección contra impactos laterales de las puertas.

Protección contra impactos laterales

Consta de un sistema de barras rígidas en las puertas y estructura de la carrocería reforzada, especialmente en las columnas B y en los umbrales.

Cuadro de instrumentos

Con iluminación regulable, velocímetro electrónico con cuentakilómetros total y parcial y cuentarrevoluciones, reloj digital e indicador de reserva de combustible.

Sistema de reposacabezas integral

En caso de colisión por alcance, y gracias a la forma del asiento, el tronco queda protegido y la cabeza bien apoyada; de este modo se incrementa la acción protectora reduciendo el riesgo de un traumatismo por "latigazo".

Columna de dirección

Regulación manual de la altura y axial.

Bloqueo de la columna de dirección

Manual.

Botiquín con triángulos de emergencia**Sistema antibloqueo de frenos (ABS)**

Con distribución electrónica de la fuerza de frenado (EBV) y asistente hidráulico de frenada.

Control electrónico de tracción (ASR)

Evita el deslizamiento de las ruedas motrices mediante la disminución de la potencia del motor, permitiendo una mayor estabilidad y mejorando la tracción sobre la calzada.

Bloqueo electrónico del diferencial (EDS)

El sistema de ayuda de arranque frena automáticamente las ruedas motrices sobre firmes de distinto grado de agarre y superficies resbaladizas, proporcionando una potente fuerza de avance.

Control electrónico de estabilización (ESP)

Interconecta con sus sensores ABS, ASR y EDS y compara los datos de conducción con los datos de referencia; proporciona mayor estabilidad en todas las situaciones de marcha peligrosas frenando las ruedas de modo selectivo e individual e interviniendo en la gestión del motor, antivuelco pasivo, función discos de freno en húmedo.

ESP con bloqueo transversal electrónico

El control electrónico de estabilización (ESP) proporciona mayor estabilidad en las situaciones de marcha críticas mediante el frenado selectivo e individual de las ruedas y la intervención en la gestión del motor; con asistente hidráulico de frenada. La función electrónica de bloqueo transversal distribuye el momento de tracción según la situación de marcha frenando selectivamente las ruedas. En los recorridos sinuosos, el bloqueo transversal actúa de modo activo. Lo que significa mejor tracción y dinámica en las curvas y un comportamiento de marcha preciso. Además, se mejora la agilidad durante la conducción.

Tecnología/seguridad

Regulación selectiva del par en función de la rueda

Integrada en el ESP; modifica las fuerzas motrices dependiendo de la situación de marcha mediante la intervención selectiva en los frenos, en los recorridos con curvas, el control del par motor proporciona un comportamiento de marcha más preciso y neutro casi sin subvirajes; mejora la tracción y la dinámica en las curvas.

Dirección asistida electromecánica

Sistema de dirección por cremallera sin mantenimiento con servoasistencia en función de la velocidad; una sensación de manejo preciso del volante a altas velocidades, y una asistencia extraordinaria al aparcar; con asistencia a la contradirección activa, que proporciona al conductor una recomendación de dirección para una mejor estabilización del automóvil.

Caja de cambio manual

De 6 velocidades, completamente sincronizada, con embrague hidráulico de monodisco en seco con pastillas sin amianto, volante de inercia de dos masas.

Tracción delantera

Bloqueo electrónico del diferencial (EDS) mediante accionamiento de frenado en todas las ruedas motrices, control de tracción (ASR), control electrónico de estabilización (ESP) con asistente de frenado.

S tronic®

El cambio de doble embrague de 7 velocidades posibilita unos tiempos de cambio más cortos y un cambio sin interrupción perceptible de la tracción; se puede manejar mediante las levas de cambio opcionales situadas detrás del aro del volante, el pomo de la palanca de cambio o en modo automático.

quattro®

Tracción integral permanente con momento de distribución dinámico, embragues de discos electrónicos en el eje trasero y bloqueo electrónico del diferencial (EDS) mediante accionamiento de frenado en todas las ruedas motrices.

Modo de marcha libre

La etapa de marcha "D", activable mediante el modo efficiency en el Audi drive select, posibilita un estilo de conducción previsor y reduce el consumo de combustible. Al retirar el pie del acelerador se desembraga automáticamente, y al accionar el freno o el pedal del acelerador vuelve a embragarse automáticamente.

Recuperación

Durante una fase propulsada o una fase de frenado, y gracias al aumento de la tensión del generador, la energía cinética se transforma en energía eléctrica utilizable. De este modo, en la siguiente fase de aceleración el generador se verá menos solicitado, ya que aprovechará esta energía, y se ahorrará hasta un 3% de combustible.

Sistema start-stop

Ayuda a disminuir el consumo de combustible y las emisiones de CO₂ desconectando el motor en periodos de parada, por ejemplo, en los semáforos. Para el reencendido, el proceso de encendido empieza ya al pisar el embrague (cambio de marchas manual) o al soltar el pedal del freno (S tronic). Puede desactivarse en cualquier momento mediante un interruptor.

Garantía adicional Audi

Garantía adicional Audi

Se contrata directa y exclusivamente al comprar un vehículo nuevo; continua de un modo consecuente la garantía del fabricante y ofrece con ello más allá de los 2 primeros años la continuación de la protección de riesgo y costes de las revisiones en el concesionario oficial. Existen 9 combinaciones de duración de la garantía y kilometraje total a elegir:

Garantía adicional Audi de 1 año adicional, kilometraje total máximo 30.000 km

Garantía adicional Audi de 1 año adicional, kilometraje total máximo 60.000 km

Garantía adicional Audi de 1 año adicional, kilometraje total máximo 90.000 km

Garantía adicional Audi de 2 años adicionales, kilometraje total máximo 40.000 km

Garantía adicional Audi de 2 años adicionales, kilometraje total máximo 80.000 km

Garantía adicional Audi de 2 años adicionales, kilometraje total máximo 120.000 km

Garantía adicional Audi de 3 años adicionales, kilometraje total máximo 50.000 km

Garantía adicional Audi de 3 años adicionales, kilometraje total máximo 100.000 km

Garantía adicional Audi de 3 años adicionales, kilometraje total máximo 150.000 km

Accesorios Originales Audi: nuevas necesidades, más individualidad

Un automóvil para la ciudad. Un automóvil para la vida. El nuevo Audi Q3 hace posible muchas cosas manteniéndose siempre fiel a sí mismo. Y para hacer posible mucho más aún, existen los Accesorios Originales Audi. Con ellos podrá conferir a su Audi Q3 un aspecto aún más personal, más atractivo y más confortable. Aquí encontrará una pequeña selección de las numerosas posibilidades de equipamiento.





Encontrará más información en el catálogo de accesorios originales del Audi Q3, en www.audi.es y en su Servicio Oficial Audi.





1

1 Portabicicletas para el enganche de remolque

Soporte con cierre con llave para hasta dos bicicletas con una capacidad de carga máxima de 60 kg. Opcional: un dispositivo de alargamiento para una tercera bicicleta. Montaje rápido gracias a su sencillo mecanismo de encaje. Para abrir y cerrar el maletero, el portabicicletas puede plegarse con pocos movimientos manuales. El portabicicletas puede plegarse con facilidad y guardarse en poco espacio dentro de la bolsa que se entrega conjuntamente.

2 Adaptador para teléfono móvil¹

Para hablar por teléfono en un entorno con bajas radiaciones mediante conexión a la antena exterior. Permite cargar la batería y guardar el teléfono móvil de un modo seguro durante la marcha. Apto para numerosos modelos de teléfono móvil. Requisito indispensable: Preinstalación para teléfono móvil (Bluetooth).

¹Obtendrá información más detallada en su Servicio Oficial Audi. ²Carga máxima admisible, 50 kg.

3 Embellecedores deportivos de los tubos de escape

De doble flujo. De acero fino cromado.

4 Baúl portaequipaje (370 l)²

Baúl compacto, de fácil apertura, superficie fácil de limpiar, cierre con llave. Gracias a su forma aerodinámica, reduce los ruidos producidos por la fricción del viento.

5 Llantas para invierno de aleación de aluminio con diseño de 5 brazos en "Semi-Y"

Rueda para invierno completa apta para cadenas en el tamaño 6,5 J x 17 con neumáticos 215/60 R 17. Su diseño dinámico aporta un toque especial a su Audi Q3.



2



3

6 Asiento infantil Audi con ISOFIX

Crece al mismo tiempo que su hijo: el asiento infantil Audi con ISOFIX, con una superficie de asiento regulable y siete posiciones distintas de la altura del cinturón. Apropiado para niños de 9 a 18 kg (entre 1 y 4 años aproximadamente). Para los más pequeños, hasta 13 kg (15 meses aprox.) está disponible el capazo Audi para bebés, para niños de 15 a 36 kg (entre 3 y 12 años aprox.), el asiento infantil Audi youngster plus. Todos sus tapizados en las distintas versiones de color son lavables.

7 Bandeja cubresuelo del maletero

Ideal para todos aquellos bultos de equipaje que suelen dejar huellas en su transporte. El inserto de plástico de paredes altas es de construcción resistente y práctico de limpiar. Las estrías anchas reducen el resbalamiento de la carga.

Cubierta para el vehículo

Perfectamente adaptada, en color antracita, con el logotipo Audi, realizada en material transpirable y antiestático. Los ribetes destacan la forma del automóvil. Protege su automóvil del polvo y la suciedad de un modo ideal. Para utilizar solo en interiores.

Alfombrillas de goma

Perfectamente adaptadas. Ofrecen una protección máxima contra la suciedad. Gracias a los puntos de fijación previstos en el suelo, se adaptan perfectamente al vehículo. Con inscripción Audi Q3.



4



5



6



7

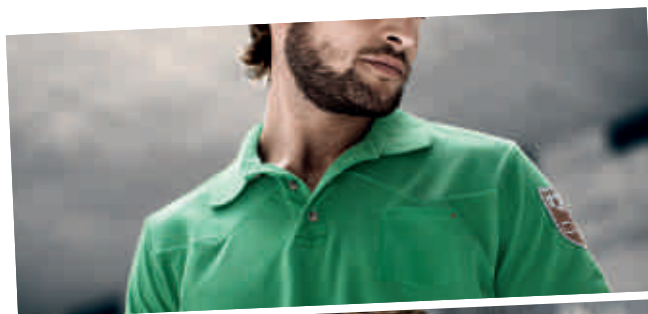

Audi ha diseñado la Q3 collection en colaboración con Maloja. En Maloja se trabaja con materiales tradicionales, combinados con cortes y diseños futuristas. De este modo se crean prendas de vestir originales y de alta calidad: todas ellas aptas para el uso cotidiano, urbanas e individuales.

Obtendrá información más detallada sobre el catálogo Audi collection en su Servicio Oficial Audi.

Una nueva ruta hacia
la individualidad.



Modelo	Audi Q3 2.0 TFSI quattro (170 CV/125 kW)		Audi Q3 2.0 TFSI quattro (211 CV/155 kW)	Audi Q3 2.0 TDI (140 CV/103 kW)	Audi Q3 2.0 TDI quattro (140 CV/103 kW)*	
Tipo de motor	Motor de gasolina de 4 cilindros en línea con sistema de inyección directa y turboalimentación		Motor de gasolina de 4 cilindros en línea con sistema de inyección directa y turboalimentación	Motor diésel de 4 cilindros en línea, con sistema de inyección common rail y turboalimentación	Motor diésel de 4 cilindros en línea, con sistema de inyección common rail y turboalimentación	
Cilindrada, cm ³ (válvulas por cilindro)	1984 (4)		1984 (4)	1968 (4)	1968 (4)	
Potencia máxima ¹ , CV (kW)/rpm	170 (125)/4300-6200		211 (155)/5000-6200	140 (103)/4200	140 (103)/4200	
Par motor máximo, Nm/rpm	280/1700-4200		300/1800-4900	320/1750-2500	320/1750-2500	
Transmisión/Ruedas						
Tipo de tracción	Tracción integral permanente quattro®		Tracción integral permanente quattro®	Tracción delantera	Tracción integral permanente quattro®	
Tipo de cambio	Cambio manual de 6 velocidades [S tronic de 7 velocidades]		[S tronic de 7 velocidades]	Cambio manual de 6 velocidades	Cambio manual de 6 velocidades	
Llantas	Llantas forjadas de aluminio, 6,5 J x 16		Llantas forjadas de aluminio, 6,5 J x 16	Llantas forjadas de aluminio, 6,5 J x 16	Llantas forjadas de aluminio, 6,5 J x 16	
Neumáticos	215/65 R 16		215/65 R 16	215/65 R 16	215/65 R 16	
Peso/Volumen						
Peso en vacío ² , kg	1585	[1630]	[1640]	1520	1610	
Peso máximo admisible, kg	2110	[2155]	[2165]	2045	2135	
Carga en baca/apoyo admisible, kg	75/80		[75/80]	75/80	75/80	
Carga admisible de remolque ³ , kg sin freno	750		[750]	750	750	
pendiente 12 %	1800	[2000]	[2000]	1800	1800	
pendiente 8 %	1800	[2000]	[2000]	1800	1800	
Capacidad aproximada del depósito, l	64		[64]	64	64	
Prestaciones de marcha/Consumos⁴						
Velocidad máxima, km/h	212		[230]	202	197	
Aceleración 0-100 km/h, s	8,2	[7,8]	[6,9]	9,9	9,9	
Tipo de combustible	Gasolina Súper sin azufre, 95 RON ⁵		Gasolina Súper sin azufre, 95 RON ⁵	Diésel sin azufre ⁶	Diésel sin azufre ⁶	
Consumo de combustible ⁷ , l/100 km	urbano	9,5	[10,2]	[10,2]	6,2	6,9
	interurbano	6,1	[6,4]	[6,4]	4,7	5,0
	promedio	7,3	[7,7]	[7,7]	5,2	5,7
Emisiones de CO ₂ ⁷ , g/km	urbano	220	[235]	[235]	163	182
	interurbano	142	[148]	[148]	122	131
	promedio	174	[179]	[179]	137	149
Norma de emisiones	EU5		EU5	EU5	EU5	

Modelo	Audi Q3 2.0 TDI quattro (177 CV/130 kW)	
Tipo de motor	Motor diésel de 4 cilindros en línea, con sistema de inyección common rail y turboalimentación	
Cilindrada, cm ³ (válvulas por cilindro)	1968 (4)	
Potencia máxima ¹ , CV (kW)/rpm	177 (130)/4200	
Par motor máximo, Nm/rpm	380/1750–2500	
Transmisión/Ruedas		
Tipo de tracción	Tracción integral permanente quattro®	
Tipo de cambio	[S tronic de 7 velocidades]	
Llantas	Llantas forjadas de aluminio, 6,5 J x 16	
Neumáticos	215/65 R 16	
Peso/Volumen		
Peso en vacío ² , kg	[1660]	
Peso máximo admisible, kg	[2185]	
Carga en baca/apoyo admisible, kg	[75/80]	
Carga admisible de remolque ³ , kg sin freno	[750]	
pendiente 12 %	[2000]	
pendiente 8 %	[2000]	
Capacidad aproximada del depósito, l	[64]	
Prestaciones de marcha/Consumos⁴		
Velocidad máxima, km/h	[212]	
Aceleración 0–100 km/h, s	[8,2]	
Tipo de combustible	Diésel sin azufre ⁶	
Consumo de combustible ⁷ , l/100 km	urbano	[7,0]
	interurbano	[5,3]
	promedio	[5,9]
Emisiones de CO ₂ ⁷ , g/km	urbano	[185]
	interurbano	[139]
	promedio	[156]
Norma de emisiones	EU5	

Notas explicativas

- ¹ El valor indicado se ha determinado conforme al método de medición especificado (directiva 80/1269/CEE en la versión actualmente vigente).
- ² Peso del vehículo en vacío con conductor (68 kg), equipaje (7 kg) y depósito de combustible lleno al 90%, determinado conforme a la directiva 92/21/CEE en la versión actualmente vigente. Los equipamientos opcionales pueden aumentar el peso en vacío del vehículo, así como su coeficiente de resistencia al aire, por lo que la carga útil admisible y la velocidad máxima se reducen correspondientemente.
- ³ La potencia del motor se reduce a medida que aumenta la altura. Por tal razón, a partir de 1.000 metros sobre el nivel del mar, así como por cada 1.000 metros adicionales, se reducirá un 10% del peso total (carga admisible de remolque + peso máximo del vehículo tractor). Valor válido para la carga remolcable con dispositivo de remolque instalado en fábrica. Si se utiliza el vehículo con dispositivo de remolque con finalidades comerciales, en determinadas condiciones necesitará un aparato de control homologado por la UE.
- ⁴ El consumo de combustible y las emisiones de CO₂ de un vehículo no dependen sólo del aprovechamiento eficiente del combustible por parte del vehículo, sino también del estilo de conducción y de otros factores ajenos a la técnica. El CO₂ es el gas que produce el efecto invernadero, principal responsable del calentamiento terrestre.
- ⁵ Se recomienda el uso de combustible sin plomo Súper sin azufre de 95 RON según DIN EN 228. Si no hubiera disponible: combustible sin plomo Normal sin azufre de 91 RON según DIN EN 228 con una mínima disminución de la potencia. Puede utilizarse la calidad de combustible sin plomo de 95 RON con una proporción máxima de etanol del 10% (E10). Los datos sobre consumo se refieren al uso de combustible de 95 RON según 692/2008/CE.
- ⁶ Se recomienda el uso de gasóleo sin azufre según DIN EN 590. Si no hubiera disponible: diésel según DIN EN 590.
- ⁷ Los valores indicados se han determinado conforme al método de medición especificado. Los datos no se refieren a un vehículo concreto ni forman parte de la oferta, sino que sirven únicamente para fines comparativos entre los distintos tipos de vehículos.

Nota importante

La revisión de mantenimiento se realizará conforme al aviso del indicador de servicio.

Audi Q3

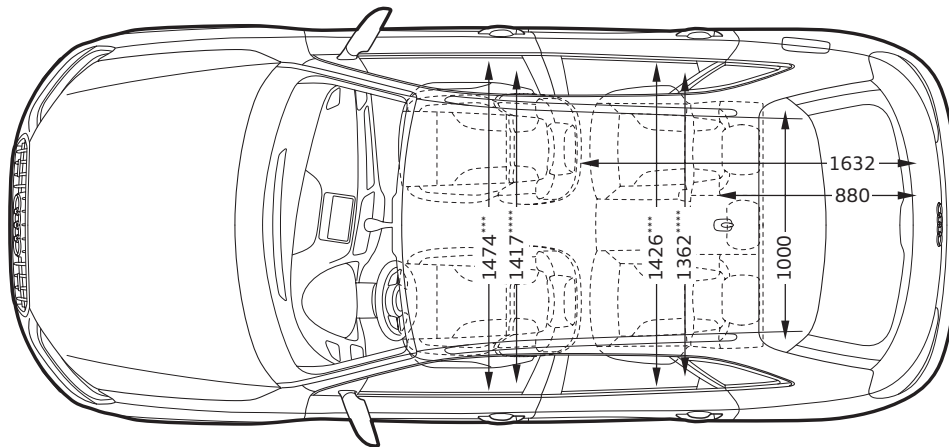
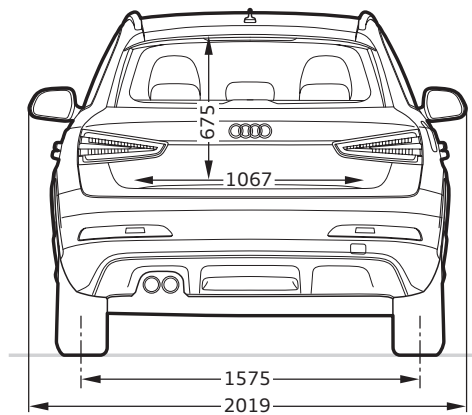
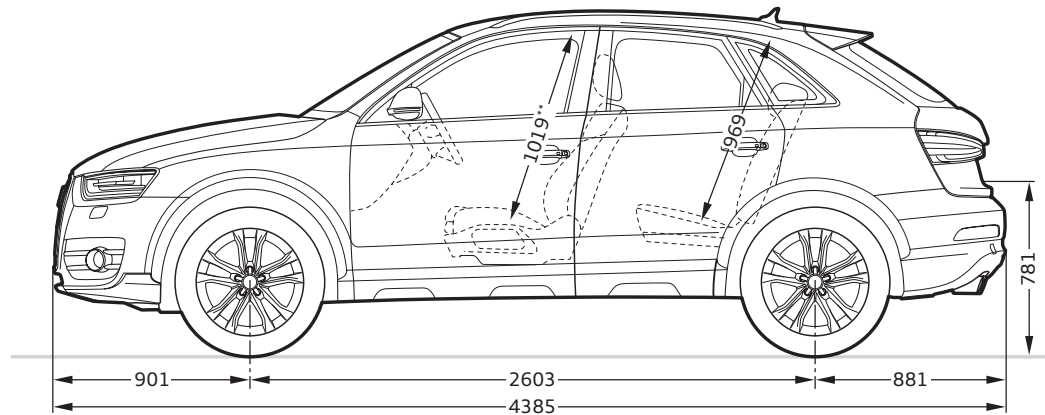
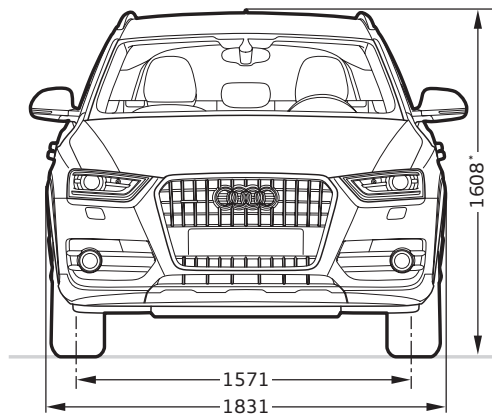













**Dimensiones en milímetros.**

Las dimensiones indicadas corresponden al peso del vehículo en vacío.

Capacidad del maletero en litros: 460/1365 (medición según el método VDA con bloques de 200 x 100 x 50 mm de cantos; 2º valor: con el respaldo del asiento trasero abatido y carga hasta el techo). Radio de giro aprox. 11,8 m.







* Sin antena de techo, la altura del automóvil disminuye en 18 mm. ** Espacio libre máximo para la cabeza.











*** Anchura del espacio para los codos. **** Anchura del espacio para los hombros.





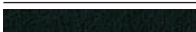
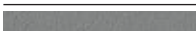
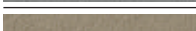
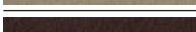

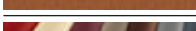

	Página	Audi Q3 Advance	Audi Q3 Ambiente	Audi Q3 Ambition
Pinturas monocromo	58			
 Blanco Amalfi		<input type="checkbox"/>	<input type="checkbox"/>	<input type="checkbox"/>
 Negro brillante		<input type="checkbox"/>	<input type="checkbox"/>	<input type="checkbox"/>
Pinturas metalizadas	58			
 Blanco glaciador metalizado		<input checked="" type="checkbox"/>	<input checked="" type="checkbox"/>	<input checked="" type="checkbox"/>
 Plata hielo metalizado		<input checked="" type="checkbox"/>	<input checked="" type="checkbox"/>	<input checked="" type="checkbox"/>
 Gris monzón metalizado		<input checked="" type="checkbox"/>	<input checked="" type="checkbox"/>	<input checked="" type="checkbox"/>
 Beige platino metalizado		<input checked="" type="checkbox"/>	<input checked="" type="checkbox"/>	<input checked="" type="checkbox"/>
 Marrón caribú metalizado		<input checked="" type="checkbox"/>	<input checked="" type="checkbox"/>	<input checked="" type="checkbox"/>
 Naranja Samoa metalizado		<input checked="" type="checkbox"/>	<input checked="" type="checkbox"/>	<input checked="" type="checkbox"/>
 Azul esfera metalizado		<input checked="" type="checkbox"/>	<input checked="" type="checkbox"/>	<input checked="" type="checkbox"/>
 Azul cobalto metalizado		<input checked="" type="checkbox"/>	<input checked="" type="checkbox"/>	<input checked="" type="checkbox"/>
Pinturas efecto perla	59			
 Negro phantom efecto perla		<input checked="" type="checkbox"/>	<input checked="" type="checkbox"/>	<input checked="" type="checkbox"/>
Pinturas individuales Audi exclusive	59			
 Pinturas individuales Audi exclusive		<input checked="" type="checkbox"/>	<input checked="" type="checkbox"/>	<input checked="" type="checkbox"/>
Pinturas de la carrocería	59			
Pintura en color de contraste		<input checked="" type="checkbox"/>	<input checked="" type="checkbox"/>	<input checked="" type="checkbox"/>
Pintura integral		<input checked="" type="checkbox"/>	<input checked="" type="checkbox"/>	<input checked="" type="checkbox"/>
Llantas/neumáticos	60			
 Llantas forjadas de aluminio de 16" con diseño de 7 brazos		<input type="checkbox"/>	<input type="checkbox"/>	<input type="checkbox"/>
 Llantas de aleación de 17" con diseño "Trias" de 5 brazos		<input type="checkbox"/>	<input type="checkbox"/>	<input type="checkbox"/>

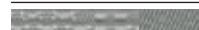
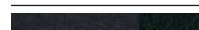
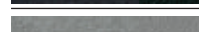
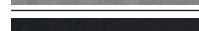
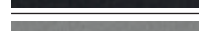
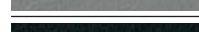
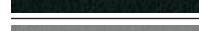
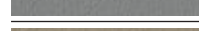
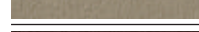
Equipamiento de serie Equipamiento opcional

Puede haber diferencias específicas según el país. En su Servicio Oficial Audi local le informarán sobre el equipamiento ofrecido de serie en su país y los equipamientos opcionales disponibles.

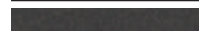
	Página	Audi Q3 Advance	Audi Q3 Ambiente	Audi Q3 Ambition
 Llantas de aleación de 17" con diseño de 10 radios		<input type="checkbox"/>	<input type="checkbox"/>	<input type="checkbox"/>
 Llantas de aleación de 18" con diseño de 5 brazos		<input checked="" type="checkbox"/>	<input checked="" type="checkbox"/>	<input checked="" type="checkbox"/>
 Llantas de aleación de 18" con diseño de 5 radios dobles		<input checked="" type="checkbox"/>	<input checked="" type="checkbox"/>	<input checked="" type="checkbox"/>
 Llantas de aleación de 18" Audi exclusive con diseño "Offroad" de 5 brazos		<input checked="" type="checkbox"/>	<input checked="" type="checkbox"/>	<input checked="" type="checkbox"/>
 Llantas de aleación de 18" Audi exclusive con diseño de 5 radios dobles		<input checked="" type="checkbox"/>	<input checked="" type="checkbox"/>	<input checked="" type="checkbox"/>
 Llantas de aleación de 19" Audi exclusive con diseño de 5 radios segmentados		<input checked="" type="checkbox"/>	<input checked="" type="checkbox"/>	<input checked="" type="checkbox"/>
 Llantas de aleación de 19" Audi exclusive con diseño "Offroad" de 5 radios dobles		<input checked="" type="checkbox"/>	<input checked="" type="checkbox"/>	<input checked="" type="checkbox"/>

	Página	Audi Q3 Advance	Audi Q3 Ambiente	Audi Q3 Ambition
Tornillos para ruedas con seguro antirrobo		■	■	■
Kit de reparación de neumáticos		■	■	■
Rueda de repuesto compacta		□	□	□
Sistema de control de presión de neumáticos		■	■	■
Caja de herramientas		■	■	■
Gato		■	■	■
Asientos	62			
Asientos normales delanteros		□	□	–
Asientos deportivos delanteros		–	–	□
Tapizados para asientos normales delanteros	62			
 Tela Initial negro		□	–	–
 Tela Initial gris titanio		□	–	–
 Tela Inspiration negro		–	□	–
 Tela Inspiration gris titanio		–	□	–
 Tela Inspiration beige pistacho		–	□	–
 Cuero Milano negro		■	■	–
 Cuero Milano gris titanio		■	■	–
 Cuero napa fina negro		■	■	–
 Cuero napa fina gris titanio		■	■	–
 Cuero napa fina beige pistacho		■	■	–
 Cuero napa fina marrón castaño		■	■	–
 Cuero napa fina marrón madrás		■	■	–
 Equipamientos de cuero Audi exclusive		■	■	–
Tapizados para asientos deportivos delanteros	64			
 Tela Energy negro		–	–	□

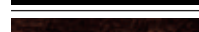
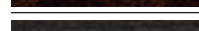
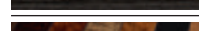
	Página	Audi Q3 Advance	Audi Q3 Ambiente	Audi Q3 Ambition
 Tela Energy gris titanio		–	–	□
 Alcántara/cuero negro		–	–	■
 Alcántara/cuero gris titanio		–	–	■
 Cuero Milano negro		–	–	■
 Cuero Milano gris titanio		–	–	■
 Cuero napa fina negro		–	–	■
 Cuero napa fina gris titanio		–	–	■
 Cuero napa fina beige pistacho		–	–	■
 Cuero napa fina marrón castaño		–	–	■
 Cuero napa fina marrón madrás		–	–	■
 Equipamientos de cuero Audi exclusive		–	–	■
Equipamientos de cuero Audi exclusive	65			
Equipamiento de cuero napa fina Audi exclusive		■	■	■
Equipamiento de cuero napa fina / Alcántara Audi exclusive		■	■	■
Revestimiento interior del techo	65			
Revestimiento interior del techo de tela		□	□	□
Revestimiento interior del techo de tela negra		■	■	■
Inserciones decorativas	66			
 Monometálico platino		□	–	–
 Monometálico beige trufa		□	–	–
 Aluminio Satellite		–	□	■
 Malla de aluminio 3D		–	–	□
 Lacado brillante negro		■	■	■
 Madera de raíz de nogal marrón balsámico		■	■	■
 Madera de alerce marrón oscuro natural		■	■	■
 Inserciones decorativas Audi exclusive		■	■	■

¹También está disponible como versión 2.0 TFSI quattro (170 CV/125 kW) S tronic. ²También está disponible como versión 2.0 TDI quattro (140 CV/103 kW).

	Página	Audi Q3 Advance	Audi Q3 Ambiente	Audi Q3 Ambition
Luces	68			
Xenón plus, incluye la instalación lavafaros		■	■	■
Instalación lavafaros		■	■	■
Faros antiniebla		□	□	□
Faros		□	□	□
Luces traseras de tecnología LED		■	■	■
Luces traseras		□	□	□
Luz adaptativa		■	■	■
Iluminación interior		□	□	□
Paquete de iluminación interior de tecnología LED		■	□	■
Asistente de luz de carretera		■	■	■
Sensor de luz/lluvia		□	□	□
Retrovisores	69			
Retrovisores exteriores con intermitentes de tecnología LED integrados		□	□	□
Retrovisores exteriores calefactables		■	■	■
Retrovisores exteriores calefactables y escamoteables eléctricamente		■	■	■
Retrovisores exteriores calefactables, escamoteables eléctricamente y en el lado del conductor antideslumbrante automático		■	■	■
Retrovisor interior		□	□	□
Retrovisor interior antideslumbrante automático		■	■	■
Espejo de cortesía		□	□	□
Sistema de techo	69			
Techo panorámico de cristal		■	■	■
Sistemas de cierre	70			
Cierre centralizado		□	□	□
Llave de confort		■	■	■
Inmovilizador electrónico		□	□	□

□ Equipamiento de serie ■ Equipamiento opcional — No disponible

Puede haber diferencias específicas según el país. En su Servicio Oficial Audi local le informarán sobre el equipamiento ofrecido de serie en su país y los equipamientos opcionales disponibles.

	Página	Audi Q3 Advance	Audi Q3 Ambiente	Audi Q3 Ambition
Alarma antirrobo		■	■	■
Preinstalación para el asistente de localización		■	■	■
Lunas	70			
Cristales antitéticos		□	□	□
Lunas oscurecidas (cristales privacy)		■	■	■
Parabrisas insonorizante con franja de color gris		□	□	□
Luneta trasera		□	□	□
Sistema limpiaparabrisas		□	□	□
Parasoles		□	□	□
Otros equipamientos de exterior	70			
Eganche de remolque		■	■	■
Preinstalación para enganche de remolque		■	■	■
Audi Singleframe		□	□	□
Paquete brillo		—	□	□
Barras longitudinales en el techo		□	□	□
Nombre/inscripción del modelo		□	□	□
Alerón en el borde del techo		□	□	□
Sistema de escape		□	□	□
Paquete óptico en negro Audi exclusive		■	■	■
Asientos/confort de asientos	71			
Reposabrazos central delante		□	□	□
Apoyo lumbar de 4 posiciones		■	■	□
Calefacción de asientos delantera		■	■	■
Reposacabezas		□	□	□
Anclaje ISOFIX para asientos infantiles, en los asientos traseros exteriores		□	□	□
Anclajes ISOFIX para asientos infantiles en asiento acompañante		■	■	■
Asiento del acompañante abatible		■	■	—

	Página	Audi Q3 Advance	Audi Q3 Ambiente	Audi Q3 Ambition
Asiento del conductor regulable eléctricamente		■	■	■
Asientos delanteros regulables eléctricamente		■	■	■
Respaldo de la banqueta trasera abatible		□	□	□
Volantes/palanca de cambio/mandos	71			
Volante de cuero con diseño de 4 radios		□	–	–
Volante multifunción de cuero con diseño de 4 radios		■	□	–
Volante multifunción de cuero con diseño Q de 3 radios		–	–	□
Volante multifunción de cuero con diseño Q de 3 radios con levas de cambio		–	–	■
Volante deportivo de cuero S line con diseño de 3 radios o volante multifunción deportivo de cuero S line con diseño de 3 radios		–	–	■
Volante multifunción de cuero con diseño de 4 radios con levas de cambio		■	■	–
Aro del volante en cuero Audi exclusive		■	■	■
Pomo de la palanca de cambio de aluminio Audi exclusive		■	■	■
Elementos de mando en cuero Audi exclusive		■	■	■
Climatización	72			
Climatizador manual		□	–	–
Climatizador automático de confort		■	□	□
Sistemas de colocación y sujeción del equipaje	73			
Compartimentos portaobjetos		□	□	□
Guantera		□	□	□
Paquete portaobjetos		■	■	■
Portabebidas		□	□	□
Armellas de amarre		□	□	□
Recubrimiento del suelo de carga reversible		■	■	■
Esterilla reversible		■	■	■
Dispositivo de carga		■	■	■

	Página	Audi Q3 Advance	Audi Q3 Ambiente	Audi Q3 Ambition
Bolsa para esquís/snowboards		■	■	■
Cubremaletero		□	□	□
Paquete maletero		■	■	■
Otros equipamientos de interior	73			
Molduras de entrada y protector de los bordes de carga		■	□	■
Alfombrillas delanteras		□	□	□
Alfombrillas traseras		□	□	□
Elevalunas		□	□	□
Consola central		□	□	□
Encendedor y cenicero		■	■	■
Asideros		□	□	□
Toma de corriente de 12 voltios		□	□	□
MMI® y sistemas de Navegación	74			
MMI® Navegación plus		■	■	■
Datos de navegación (disco duro)		■	■	■
Paquete de navegación		■	■	■
Datos de navegación (tarjeta SD)		■	■	■
Recomendación de pausa		□	□	□
Sistema de información al conductor		□	□	□
Sistema de información al conductor con pantalla en color		■	■	■
Receptores de radio y televisión	75			
Equipo de radio Chorus		□	–	–
Equipo de radio Concert		■	□	□
BOSE Surround Sound		■	■	■
Audi sound system		■	■	■
Recepción de radio digital		■	■	■

¹También está disponible como versión 2.0 TFSI quattro (170 CV/125 kW) S tronic. ²También está disponible como versión 2.0 TDI quattro (140 CV/103 kW).

	Página	Audi Q3 Advance	Audi Q3 Ambiente	Audi Q3 Ambition
Receptor de TV		■	■	■
Reproductor de CD con cargador		■	■	■
Teléfono y comunicación	76			
Preinstalación básica para teléfono móvil Bluetooth		■	□	□
Preinstalación para teléfono móvil (Bluetooth)		■	■	■
Teléfono Audi Bluetooth online		■	■	■
Paquete conectividad		■	■	■
Audi music interface online		■	■	■
Sistemas de asistencia	76			
Sistema de estacionamiento plus		■	■	■
Sistema de estacionamiento trasero		■	□	■
Sistema de estacionamiento plus con cámara de marcha atrás		■	■	■
Asistente de estacionamiento con visualización del entorno y cámara de marcha atrás		■	■	■
Audi side assist		■	■	■
Audi active lane assist		■	■	■
Limitador de velocidad		■	□	□
Indicación del límite de velocidad basado en cámara		■	■	■
Asistente para el arranque en pendiente		□	□	□
Asistente para el descenso en pendiente		■	■	■
Asistente para el descenso de pendientes		■	■	■
Tren de rodaje/frenos	77			
Tren de rodaje dinámico		□	□	□
Tren de rodaje con regulación de la amortiguación		■	■	■
Audi drive select		■	■	■
Tren de rodaje deportivo S line		■	■	■
Freno de estacionamiento electromecánico		□	□	□

□ Equipamiento de serie ■ Equipamiento opcional – No disponible

Puede haber diferencias específicas según el país. En su Servicio Oficial Audi local le informarán sobre el equipamiento ofrecido de serie en su país y los equipamientos opcionales disponibles.

	Página	Audi Q3 Advance	Audi Q3 Ambiente	Audi Q3 Ambition
Técnica/Seguridad	78			
Seguro para niños eléctrico		■	■	■
Seguro para niños		□	□	□
Cinturones de seguridad		□	□	□
Control de uso de cinturones		□	□	□
Airbag de gran tamaño (full-size)		□	□	□
Airbag laterales detrás		■	■	■
Protección contra impactos laterales		□	□	□
Cuadro de instrumentos		□	□	□
Sistema de reposacabezas integral		□	□	□
Columna de dirección		□	□	□
Bloqueo de la columna de dirección		□	□	□
Botiquín con triángulos de emergencia		□	□	□
Sistema antibloqueo de frenos (ABS)		□	□	□
Control electrónico de tracción (ASR)		□	□	□
Bloqueo electrónico del diferencial (EDS)		□	□	□
Control electrónico de estabilización (ESP)		□	□	□
ESC con bloqueo transversal electrónico		–	–	□
Regulación selectiva del par en función de la rueda		□	□	–
Dirección asistida electromecánica		□	□	□
Caja de cambio manual		□	–	□
Tracción delantera		□ ³	–	□
S tronic®		□ ³	□	–
quattro®		□	□	□ ⁴
Recuperación		□	□	□
Sistema start-stop		□	□	□

	Página	Audi Q3 Advance	Audi Q3 Ambiente	Audi Q3 Ambition
Garantía adicional Audi	79			
Garantía adicional Audi		■	■	■

Equipamiento del Audi Q3 mostrado (pág. 4–23):

Pintura de la carrocería: Plata hielo metalizado; Llantas: Llantas de aleación de aluminio con diseño de 5 brazos;

Tapizados de los asientos: Cuero napa fina marrón castaño; Inserciones decorativas: Malla de aluminio 3D

¹También está disponible como versión 2.0 TFSI quattro (170 CV/125 kW) S tronic. ²También está disponible como versión 2.0 TDI quattro (140 CV/103 kW. ³De serie para 2.0 TFSI (170 CV/125 kW) S tronic.

⁴De serie para 2.0 TDI (140 CV/103 kW) quattro.

Con Audi, usted recibirá mucho más que un Audi.

Quien se decide por un Audi, se está decidiendo por una marca que ofrece mucho más a sus clientes. Más individualidad. Más exclusividad. Y más fascinación.



www.audi.es

A la vanguardia de la técnica y todo lo que ello conlleva: la legendaria historia de Audi, con fechas de acontecimientos inolvidables y sus innovaciones revolucionarias; déjese fascinar por la marca Audi.

> www.audi.es



Configurador Audi

Cree su Audi según sus preferencias más personales mediante el configurador Audi. Tendrá a su disposición todos los modelos, motores, colores y equipamientos actuales.

> www.audi.es



Catálogo electrónico

Desde ahora, el catálogo Audi también puede consultarse como experiencia multimedia: como aplicación, ofrece los mismos contenidos que el producto impreso, y algunos más. Infórmese sobre el Audi Q3, descubra y disfrute la fascinación Audi en su iPad con el configurador de colores y un especial de luces interactivo.

> www.audi.es



Audi tv

Con Audi tv descubrirá las facetas más nuevas de la marca de los cuatro aros: emocionantes reportajes sobre nuestros modelos, innovaciones técnicas y fascinantes eventos en los ámbitos del deporte del motor, la tradición, la cultura y el estilo de vida. Eche un vistazo entre bastidores. Cada día de actualidad. Las 24 horas del día.

> www.audi.tv



Audi Credit

Elige la opción que más se adapte a tus necesidades: Opción Futuro, Financiación, Renting o Leasing y disfruta de tu nuevo vehículo con la tranquilidad que te ofrece nuestra completa gama de seguros. Todo ello gestionado en el mismo momento de la compra. Audi Credit ofrece fórmulas integrales que se adaptan a cada cliente, ofreciéndolo con ello una movilidad sin límites.

> www.audi.es



El contenido del presente catálogo tiene carácter meramente informativo, y por tanto tiene como único objetivo constituir un elemento orientativo y de ayuda para facilitar información general, no particular, ni específica, sobre los vehículos a los que se refiere. En consecuencia, los datos obrantes en el presente catálogo no deben tomarse en consideración para la eventual decisión de adquisición de un vehículo. Para ello, para concertar y/o clarificar alguno o varios de los datos citados en el mismo, así como para formalizar un pedido concreto, o para cualquier otra cuestión que sea de su interés, le rogamos contacte con alguno de los Concesionarios Oficiales Audi al objeto de que le informen pormenorizadamente sobre las especiales características, equipamiento de serie, opcionales, precio, datos, campañas, promociones, disponibilidad de unidades, plazo de entrega, período de fabricación, etc. de los vehículos aquí referenciados. Le recordamos que la compañía fabricante y/o Volkswagen-Audi España, S.A. efectúan constantes mejoras en sus vehículos a fin y efecto de adaptarlos a las necesidades específicas de los clientes así como al objeto de incorporar en los mismos, en la medida de lo posible, los avances técnicos disponibles en cada momento. Es por ello por lo que los equipamientos, datos y características de los vehículos aquí referenciados son los disponibles generalmente a la fecha de edición de este catálogo y, por tanto, deben entenderse sin perjuicio de aquellas particularidades que pueden existir en cada caso atendiendo a la disponibilidad de modelos y al mercado al que va dirigido. Este vehículo y todos sus componentes así como los recambios originales, han sido diseñados y fabricados atendiendo a la Normativa Legal destinada a prevenir y reducir al mínimo la repercusión en el Medio Ambiente, mediante la utilización y valoración de materiales reciclados/reciclables, adoptando las medidas dirigidas a conseguir un adecuado reciclado para la conservación y mejora de la calidad ambiental. A fin de cumplir con los objetivos de descontaminación y fomento del reciclado y reutilización de componentes de los vehículos al final de su vida útil, se ha creado en España una extensa Red de Centros Autorizados, bajo la denominación de SIGRAUTO (para consultas www.sigrauto.es), que garantizan su adecuado tratamiento medioambiental, a los cuales deberá dirigirse para la entrega, sin desmontaje previo de componentes del vehículo. El Centro Autorizado facilitará el Certificado de Destrucción para obtener la baja en la DGT.

Este catálogo de producto ha sido confeccionado con fibra de papel sin cloro.

AUDI AG
85045 Ingolstadt
www.audi.es
Válido desde Agosto 2012

Impreso en Eslovaquia
233/1130.20.61